

## ADOUCCISSEUR MONOBLOC SANS ÉLECTRICITÉ

**2** Garantie  
**ANS**  
Sauf pièces d'usure



Adoucisseur monobloc  
170151



Adoucisseur monobloc duplex  
170152

**24<sup>H</sup> / 24<sup>H</sup>**  
EAU ADOUCIE  
MÊME EN PHASE  
DE RÉGÉNÉRATION

### APPLICATIONS

L'adoucisseur monobloc est un adoucisseur compact et moderne qui fonctionne sans électricité. Sa simplicité d'utilisation et son faible encombrement permettent de l'installer dans des emplacements réduits. Ce produit est particulièrement bien adapté pour pallier au problème de dureté de l'eau sur les robots de traite.

### LES + PRODUIT

- Sans électricité
- Très compact
- Un fonctionnement automatique
- Une consommation de sel et d'eau très limitée
- Une installation facile

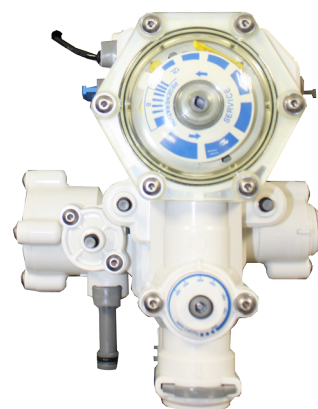
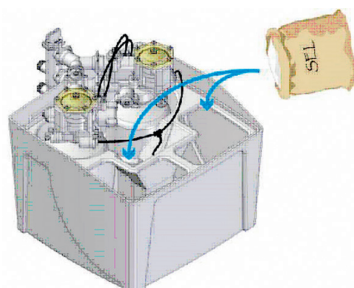
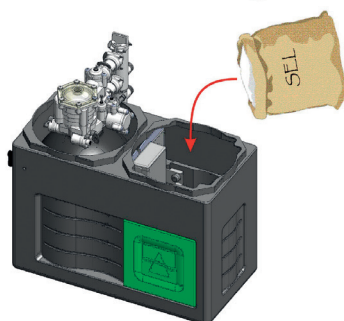
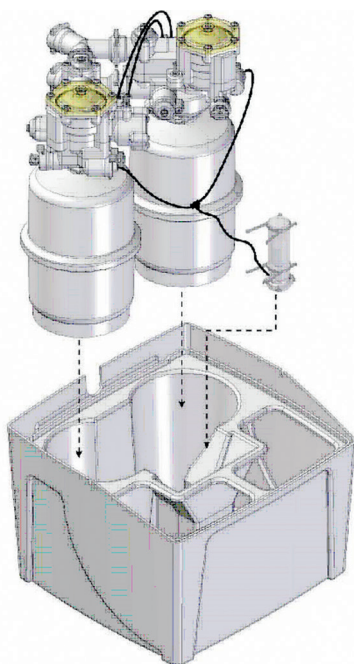
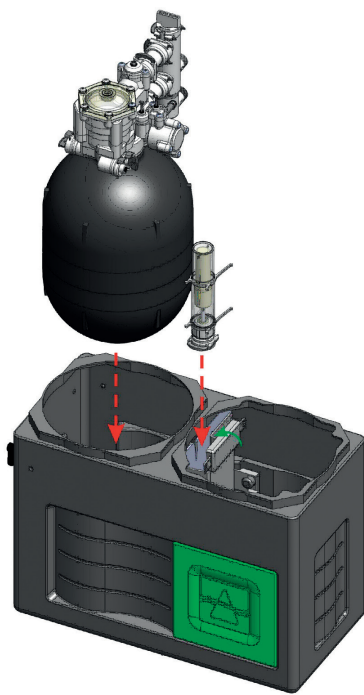

**Réglage de la dureté entrant**  
Filtration 25 microns obligatoire

**Réglage de la dureté résiduelle :**  
Ce réglage permet de laisser une dureté résiduelle dans l'eau adoucie. Réglez la dureté résiduelle désirée. Le réglage est proportionnel à 1/10 - 1/5 - 1/... de la dureté totale de l'eau d'alimentation.

### Conseil RENSON

**Impératif :** prévoir une filtration en amont de l'appareil

ADOUCCISSEUR

TRAITEMENT

| Code                               | Capacité (L) | Capacité (dureté de 300 ppm CaCO3) | Débit (L/min) | Pression de service mini | Pression de service maxi | Perte de pression (bar) | Consommation d'eau / régénération (L) | Consommation de sel/régénération | Connexion |
|------------------------------------|--------------|------------------------------------|---------------|--------------------------|--------------------------|-------------------------|---------------------------------------|----------------------------------|-----------|
| <b>Adoucisseur monobloc</b>        |              |                                    |               |                          |                          |                         |                                       |                                  |           |
| 170150                             | 3,3          | 500                                | 25            | 3 bar                    | 5 bar                    | 1                       | 18                                    | 0,3-0,4 Kg                       | 3/4"      |
| 170151                             | 9            | 450                                | 34            | 3 bar                    | 5 bar                    | 1                       | 40                                    | 0,9 Kg                           | 3/4"      |
| <b>Adoucisseur monobloc duplex</b> |              |                                    |               |                          |                          |                         |                                       |                                  |           |
| 170152                             | 2x3,3        | 2x500                              | 25            | 3 bar                    | 5 bar                    | 1                       | 18                                    | 0,3-0,4 Kg                       | 3/4"      |
| 170153                             | 2x9          | 2x450                              | 34            | 3 bar                    | 5 bar                    | 1                       | 40                                    | 0,9 Kg                           | 3/4"      |