

# Pompes IN

## Généralités



**Pompes centrifuges, monocellulaires, horizontales, monoblocs entièrement en acier inoxydable AISI 316 L**

### Applications

- Industrie
  - refroidissement
  - transfert
  - circuit incendie
  - services généraux
- Agriculture
  - arrosage
  - irrigation
- Bâtiment
  - surpression sanitaire/incendie
  - refroidissement
- Loisirs
  - terrains de sport
  - espaces verts

### Conditions d'utilisation

- Tailles hydrauliques et diamètres des orifices de raccordement conformes à la norme EN 733. Brides PN 16.
- Pour liquides clairs ou très légèrement chargés (teneur maximum de particules solides en suspension 50 g/m<sup>3</sup>).
- Température du liquide véhiculé comprise entre - 10 °C et 120 °C.
- Température ambiante maximum : 40 °C
- Pression de service maximum : 12 bars
- Alimentation électrique du moteur :
  - triphasé 230/400 V ±10% - 50 Hz jusqu'à 3 kW inclus
  - triphasé Δ 400 V ±10% - 50 Hz au-delà de 3 kW.

### Descriptif des pompes IN

Désignations	Matières	Commentaires
Moteur	Asynchrone 3 000 min <sup>-1</sup> ou 1 500 min <sup>-1</sup>	- Triphasé 230/400 V ±10 % - 50 Hz jusqu'à 3 kW inclus - Triphasé Δ 400 V ±10 % - 50 Hz au-delà de 3 kW - B5 jusqu'à 9 kW inclus. B35 au-delà - IP 55 - Classe F - Service S1
Corps de pompe	Acier inoxydable AISI 316 L (X2 Cr Ni Mo 17.12)	
Roue	Acier inoxydable AISI 316 L (X2 Cr Ni Mo 17.12)	
Fond	Acier inoxydable AISI 316 L (X2 Cr Ni Mo 17.12)	
Arbre	Acier inoxydable AISI 316 (X5 Cr Ni Mo 17.12)	- Rapporté sur le bout d'arbre moteur
Garniture mécanique	Carbone/céramique Joint viton	
Anneaux d'usure, bouchons	Acier inoxydable AISI 316 L (X2 Cr Ni Mo 17.12)	
Lanterne support moteur	Aluminium ou fonte suivant modèle	
Joints	Viton	



# Pompes IN

## Positions de montage

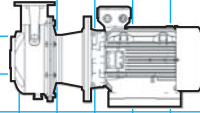

Position standard

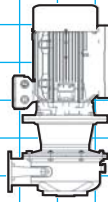

Position verticale

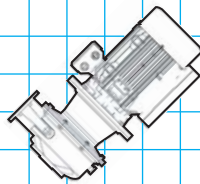

Position inclinée

F

# Pompes IN

## Possibilités d'adaptation

### Les pompes IN peuvent être associées :

- au démarreur électronique DIGISTART
- aux variateurs de vitesse DIGIDRIVE SK et PROXIDRIVE
- au moteur asynchrone triphasé à vitesse variable VARMECA

### Les options :

- moteur avec autre tension ou/et vitesse
- garniture mécanique spéciale
- jeu de contre-brides en acier inoxydable AISI 316 ou en acier, en exécution fileté, avec joints et visserie inclus (voir chapitre Accessoires)

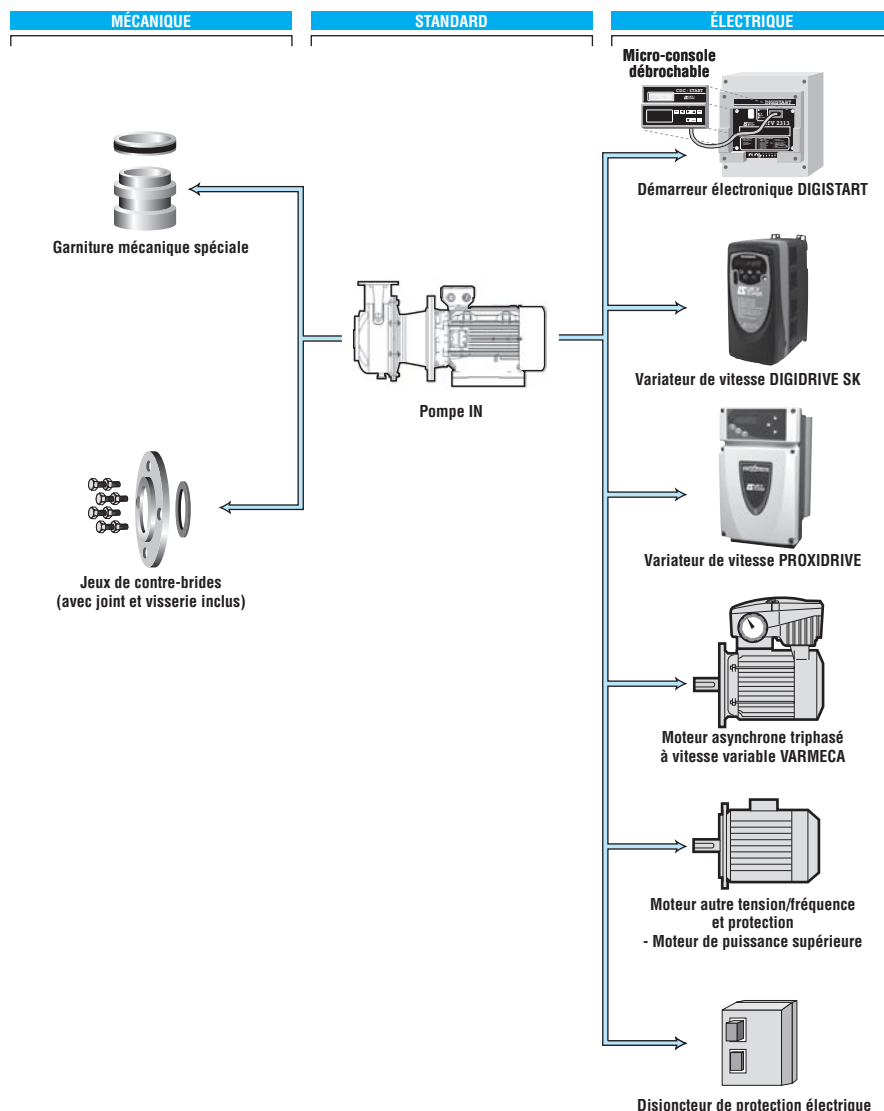

## Désignation / Codification

<b>IN</b>	<b>50</b>	<b>32</b>	<b>200</b>	<b>A</b>	<b>3</b>	<b>2</b>
Désignation de la série	Diamètre de la bride d'aspiration en mm	Diamètre de la bride de refoulement en mm	Diamètre nominal de la roue en mm	Indice hydraulique	Puissance nominale moteur en kW	Polarité (vitesse moteur)

### Exemple de codification :

Désignation Code  
IN 50-32 200A / 3-2 T 091 PG 14

Tous les produits de ce catalogue sont codifiés.

Le tableau de codification est intégré à la liste de prix avec le rappel des désignations. Chaque produit est classé par ordre de caractéristiques hydrauliques.

# Pompes IN

## Sélection

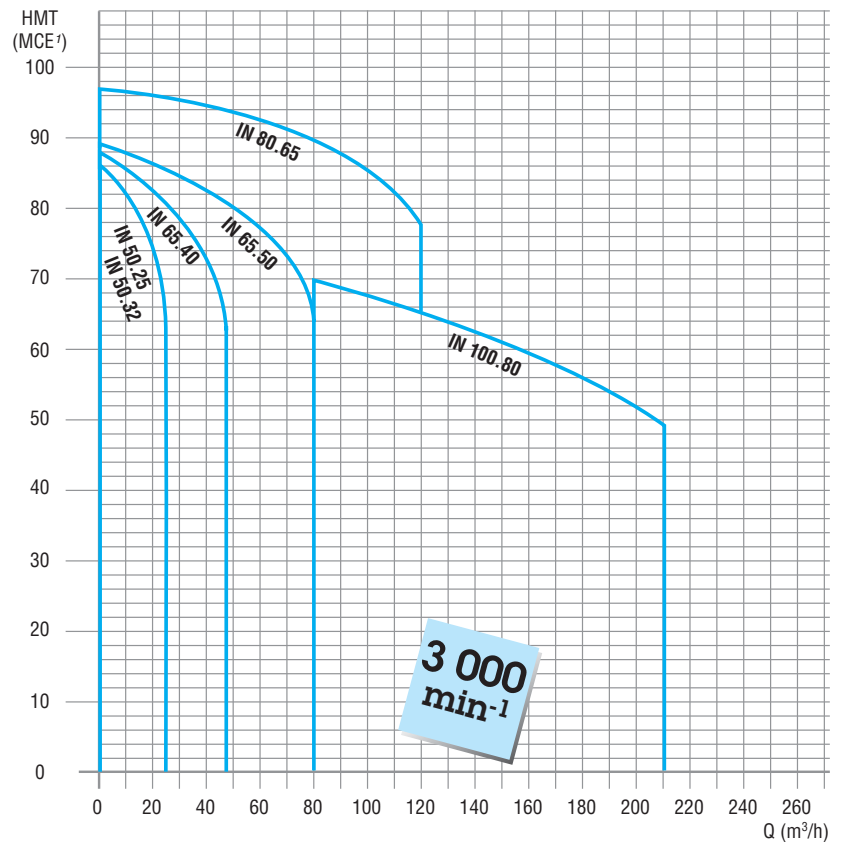

3 000  
min<sup>-1</sup>

Débit nominal : 17 à 27 m<sup>3</sup>/h

Type	Code produit	Diamètre roue	Débit en m <sup>3</sup> /h	HMT en MCE <sup>1</sup>								kW Utile	Intensité en A	
				0	6	9	12	15	18	21	24		Tri 230 V	Tri 400 V
IN 50 - 25 - 125 / 0,75 - 2	T 091 PC 01	121		16,6	15,6	14,4	13	11,3	9,5	7,5	-	0,75	2,8	1,64
IN 50 - 25 - 125 / 1,1 - 2	T 091 PC 02	136		21,6	20,6	19,4	18	16	14	12	9,8	1,1	4,2	2,4
IN 50 - 25 - 160 / 1,5 - 2	T 091 PC 03	150		26,7	25	23,5	21,5	19,5	17	14,5	11,7	1,5	5,9	3,4
IN 50 - 25 - 160 / 2,2 - 2	T 091 PC 04	168		35	33,6	32,5	31	29	26,5	24	21	2,2	7,4	4,3
IN 50 - 25 - 200 / 3 - 2	T 091 PC 05	188		43,7	40,7	38,5	36	33	30	26,5	21	3	10,9	6,3
IN 50 - 25 - 200 / 4 - 2	T 091 PC 06	205		53,5	51	49	47	44	41	37,6	32,3	4	-	7,9
IN 50 - 25 - 250 / 5,5 - 2	T 091 PC 07	222		58,6	55,5	53,4	51	48	44,5	40,7	36,8	5,5	-	10,5
IN 50 - 25 - 250 / 7,5 - 2	T 091 PC 08	242		74	71	68,9	66	63	60	56	52	7,5	-	14,7
IN 50 - 25 - 250 / 11 - 2	T 091 PC 09	256		86	82,5	80,1	77,5	74,3	71	67,2	63	11	-	20,7

1. Hauteur manométrique totale (HMT) en mètres de colonne d'eau (MCE).

3 000  
min<sup>-1</sup>

Débit nominal : 17 à 27 m<sup>3</sup>/h

Type	Code produit	Diamètre roue	Débit en m <sup>3</sup> /h	HMT en MCE <sup>1</sup>								kW Utile	Intensité en A	
				0	6	9	12	15	18	21	24		Tri 230 V	Tri 400 V
IN 50 - 32 - 125 / 0,75 - 2	T 091 PC 10	121		16,6	15,6	14,4	13	11,3	9,5	7,5	-	0,75	2,8	1,64
IN 50 - 32 - 125 / 1,1 - 2	T 091 PC 11	136		21,6	20,6	19,4	18	16	14	12	9,8	1,1	4,2	2,4
IN 50 - 32 - 160 / 1,5 - 2	T 091 PC 12	150		26,7	25	23,5	21,5	19,5	17	14,5	11,7	1,5	5,9	3,4
IN 50 - 32 - 160 / 2,2 - 2	T 091 PC 13	168		35	33,6	32,5	31	29	26,5	24	21	2,2	7,4	4,3
IN 50 - 32 - 200 / 3 - 2	T 091 PC 14	188		43,7	40,7	38,5	36	33	30	26,5	21	3	10,9	6,3
IN 50 - 32 - 200 / 4 - 2	T 091 PC 15	205		53,5	51	49	47	44	41	37,6	32,3	4	-	7,9
IN 50 - 32 - 250 / 5,5 - 2	T 091 PC 16	222		58,6	55,5	53,4	51	48	44,5	40,7	36,8	5,5	-	10,5
IN 50 - 32 - 250 / 7,5 - 2	T 091 PC 17	242		74	71	68,9	66	63	60	56	52	7,5	-	14,7
IN 50 - 32 - 250 / 11 - 2	T 091 PC 18	256		86	82,5	80,1	77,5	74,3	71	67,2	63	11	-	20,7

1. Hauteur manométrique totale (HMT) en mètres de colonne d'eau (MCE).

# Pompes IN

## Sélection

3 000  
min<sup>-1</sup>

Débit nominal : 28 à 42 m<sup>3</sup>/h

Type	Code produit	Diamètre roue	Débit en m <sup>3</sup> /h	Débit (m <sup>3</sup> /h)								kW Utile	Intensité en A	
				0	15	18	24	30	36	42	48		Tri 230 V	Tri 400 V
IN 65 - 40 - 125 / 1,1 - 2	T 092 PC 01	112	HMT en MCE <sup>1</sup>	15,1	13,5	12,8	11,3	9,5	7,5	-	-	1,1	4,2	2,4
IN 65 - 40 - 125 / 1,5 - 2	T 092 PC 02	126		18,7	17	16,5	14,8	13	10,7	8,2	-	1,5	5,9	3,4
IN 65 - 40 - 125 / 2,2 - 2	T 092 PC 03	143		24,2	23	22,2	20,5	18,3	15,8	13,2	-	2,2	7,4	4,3
IN 65 - 40 - 160 / 3 - 2	T 092 PC 04	159		32,2	30,5	29,5	27	24	20,8	17	-	3	10,9	6,3
IN 65 - 40 - 160 / 4 - 2	T 092 PC 05	171		38	36,5	35,5	33	30	26,5	22,8	18,5	4	-	7,9
IN 65 - 40 - 200 / 5,5 - 2	T 092 PC 06	190		49,1	47,5	46,4	43,5	40,5	36	31	25	5,5	-	10,5
IN 65 - 40 - 200 / 7,5 - 2	T 092 PC 07	209		58,2	56	55,1	52,5	49	45	40	34,4	7,5	-	14,7
IN 65 - 40 - 250A / 11 - 2	T 092 PC 08	218		65	63	62	60	56	52	44,6	-	11	-	20,7
IN 65 - 40 - 250 / 11 - 2	T 092 PC 09	233		75	72	71	69	66	61	55	-	11	-	20,7
IN 65 - 40 - 250 / 15 - 2	T 092 PC 10	251		88	85	84	82	78	74	69	63	15	-	28,4

1. Hauteur manométrique totale (HMT) en mètres de colonne d'eau (MCE).

3 000  
min<sup>-1</sup>

Débit nominal : 45 à 70 m<sup>3</sup>/h

Type	Code produit	Diamètre roue	Débit en m <sup>3</sup> /h	Débit (m <sup>3</sup> /h)								kW Utile	Intensité en A	
				0	30	36	42	48	60	70	80		Tri 230 V	Tri 400 V
IN 65 - 50 - 125 / 2,2 - 2	T 092 PC 11	119	HMT en MCE <sup>1</sup>	17,2	15,5	14,6	13,6	12,3	9,5	7	-	2,2	7,4	4,3
IN 65 - 50 - 125 / 3 - 2	T 092 PC 12	130		21,7	20	18,8	17,6	16,4	13,5	11	-	3	10,9	6,3
IN 65 - 50 - 125 / 4 - 2	T 092 PC 13	139		25,7	24	23,3	22,2	21	18	15,5	13	4	-	7,9
IN 65 - 50 - 160 / 5,5 - 2	T 092 PC 14	158		34,1	32	30,6	29	27,6	24	20,7	16,5	5,5	-	10,5
IN 65 - 50 - 160 / 7,5 - 2	T 092 PC 15	174		40,8	38,5	37,5	36	34,7	31,2	27,8	23,7	7,5	-	14,7
IN 65 - 50 - 200A / 11 - 2	T 092 PC 16	197		53	49,5	47,5	45	42,8	37	31	24	11	-	20,7
IN 65 - 50 - 200 / 11 - 2	T 092 PC 17	209		60,1	57	55	53	50,3	44,4	38,5	31,6	11	-	20,7
IN 65 - 50 - 250 / 15 - 2	T 092 PC 18	224		70	68	67	65	63	58	52,2	-	15	-	28,4
IN 65 - 50 - 250 / 18,5 - 2	T 092 PC 19	237		80	76	75	73	71	66	61	53,5	18,5	-	33,7
IN 65 - 50 - 250 / 22 - 2	T 092 PC 20	250		89	86	85	83	81	76	70,5	64	22	-	39,9

1. Hauteur manométrique totale (HMT) en mètres de colonne d'eau (MCE).

3 000  
min<sup>-1</sup>

Débit nominal : 70 à 100 m<sup>3</sup>/h

Type	Code produit	Diamètre roue	Débit en m <sup>3</sup> /h	Débit (m <sup>3</sup> /h)								kW Utile	Intensité en A		
				0	48	60	70	80	90	100	110		120	Tri 230 V	Tri 400 V
IN 80 - 65 - 160 / 4 - 2	T 093 PC 01	119,5	HMT en MCE <sup>1</sup>	19,6	16,8	15,2	13,7	12,3	10,7	9	-	4	-	8	
IN 80 - 65 - 160 / 5,5 - 2	T 093 PC 02	129		24,2	21,4	19,8	18,3	16,7	15	13,3	11,4	-	5,5	-	11
IN 80 - 65 - 160 / 7,5 - 2	T 093 PC 03	137		28,2	26	24,5	23,2	21,7	20	18,4	16,5	14,5	7,5	-	15
IN 80 - 65 - 160A / 11 - 2	T 093 PC 04	168		38,2	35,4	33	30,6	28	25,3	22,5	19,5	-	11	-	21
IN 80 - 65 - 160 / 11 - 2	T 093 PC 05	177		42,9	40,8	38,5	36	33,5	30,6	27,8	24,7	21,4	11	-	21
IN 80 - 65 - 200 / 15 - 2	T 093 PC 06	192		53	50	47,5	44,8	42	38,5	35	31	-	15	-	28
IN 80 - 65 - 200 / 18,5 - 2	T 093 PC 07	203		60	57,5	55	52,7	50	46,7	43,3	39,5	35,3	18,5	-	34
IN 80 - 65 - 200 / 22 - 2	T 093 PC 08	215		68	65,5	63	60,7	58	55,3	52	48,2	44,5	22	-	40
IN 80 - 65 - 250 / 30 - 2	T 093 PC 09	240		84	83	81,7	80	77,8	75	72	68,4	64	30	-	52
IN 80 - 65 - 250 / 37 - 2	T 093 PC 10	255		97	97	95,3	93,3	90,8	88	85	81,6	77,8	37	-	65

1. Hauteur manométrique totale (HMT) en mètres de colonne d'eau (MCE).

3 000  
min<sup>-1</sup>

Débit nominal : 130 à 160 m<sup>3</sup>/h

Type	Code produit	Diamètre roue	Débit en m <sup>3</sup> /h	Débit (m <sup>3</sup> /h)								kW Utile	Intensité en A		
				0	70	80	90	100	120	150	180		210	Tri 230 V	Tri 400 V
IN 100 - 80 - 160 / 11 - 2	T 093 PC 11	169	HMT en MCE <sup>1</sup>	33	32	31	30	28,5	25,5	20,2	14,2	-	11	-	20,7
IN 100 - 80 - 160 / 15 - 2	T 093 PC 12	177		39,6	39	38	37	36	32,8	27,5	21,7	15	-	28,4	
IN 100 - 80 - 160 / 18,5 - 2	T 093 PC 13	186		46,5	46	45	44	42,5	40	34,8	29	22,5	18,5	-	33,7
IN 100 - 80 - 200 / 22 - 2	T 093 PC 14	198		52	-	50,8	50	48,5	46	40,8	35	28,3	22	-	39,9
IN 100 - 80 - 200 / 30 - 2	T 093 PC 15	215		62	-	62	61,3	60	57,3	52	46	39,5	30	-	52,1
IN 100 - 80 - 200 / 37 - 2	T 093 PC 16	226		70	-	70	69,5	68,5	66	61	55,5	49	37	-	64,6

1. Hauteur manométrique totale (HMT) en mètres de colonne d'eau (MCE).

# Pompes IN

## Sélection

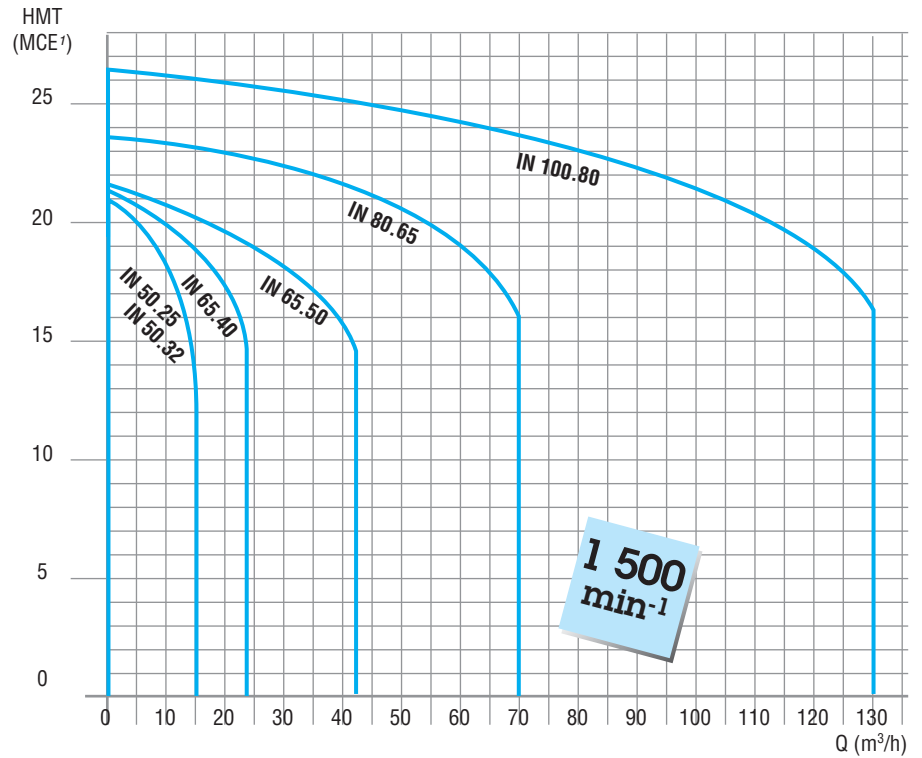

1 500  
min<sup>-1</sup>

Débit nominal : 11 à 13 m<sup>3</sup>/h

Type	Code produit	Diamètre roue	Débit en m <sup>3</sup> /h	HMT en MCE <sup>1</sup>											kW Utile	Intensité en A	
				0	3	4,5	6	7,5	9	10,5	12	15	Tri 230 V	Tri 400 V			
IN 50 - 25 - 250 / 0,75 - 4	T 091 PC 19	222	HMT	14,5	13,6	13	12,3	11,6	10,8	9,9	8,9	6,5	0,75	3,5	2		
IN 50 - 25 - 250 / 1,1 - 4	T 091 PC 20	242	en	18,4	17,5	16,8	16,1	15,3	14,4	13,5	12,5	10,2	1,1	4,3	2,5		
IN 50 - 25 - 250 / 1,5 - 4	T 091 PC 21	256	MCE <sup>1</sup>	21,3	20,3	19,7	19	18,2	17,4	16,3	15,2	12,8	1,5	5,9	3,4		

1. Hauteur manométrique totale (HMT) en mètres de colonne d'eau (MCE).

1 500  
min<sup>-1</sup>

Débit nominal : 11 à 13 m<sup>3</sup>/h

Type	Code produit	Diamètre roue	Débit en m <sup>3</sup> /h	HMT en MCE <sup>1</sup>											kW Utile	Intensité en A	
				0	3	4,5	6	7,5	9	10,5	12	15	Tri 230 V	Tri 400 V			
IN 50 - 32 - 250 / 0,75 - 4	T 091 PC 22	222	HMT	14,5	13,6	13	12,3	11,6	10,8	9,9	8,9	6,5	0,75	3,5	2		
IN 50 - 32 - 250 / 1,1 - 4	T 091 PC 23	242	en	18,4	17,5	16,8	16,1	15,3	14,4	13,5	12,5	10,2	1,1	4,3	2,5		
IN 50 - 32 - 250 / 1,5 - 4	T 091 PC 24	256	MCE <sup>1</sup>	21,3	20,3	19,7	19	18,2	17,4	16,3	15,2	12,8	1,5	5,9	3,4		

1. Hauteur manométrique totale (HMT) en mètres de colonne d'eau (MCE).

1 500  
min<sup>-1</sup>

Débit nominal : 17 à 22 m<sup>3</sup>/h

Type	Code produit	Diamètre roue	Débit en m <sup>3</sup> /h	HMT en MCE <sup>1</sup>									kW Utile	Intensité en A	
				0	7,5	9	10,5	12	15	18	24	Tri 230 V		Tri 400 V	
IN 65 - 40 - 200 / 0,75 - 4	T 092 PC 21	190	HMT	11,9	11,5	11,2	10,8	10,5	9,7	8,6	5,8	0,75	3,5	2	
IN 65 - 40 - 200 / 1,1 - 4	T 092 PC 22	209	en	14,2	13,5	13,3	13	12,7	11,8	10,8	8	1,1	4,3	2,5	
IN 65 - 40 - 250 / 1,1 - 4	T 092 PC 23	218	MCE <sup>1</sup>	15,6	14,9	14,6	14,3	14	13	11,9	-	1,1	4,3	2,5	
IN 65 - 40 - 250 / 1,5 - 4	T 092 PC 24	233		18,1	17,3	17	16,7	16,4	15,5	14,5	11,4	1,5	5,9	3,4	
IN 65 - 40 - 250 / 2,2 - 4	T 092 PC 25	251		21,5	20,7	20,3	20	19,7	18,8	17,7	14,8	2,2	8,3	4,8	

1. Hauteur manométrique totale (HMT) en mètres de colonne d'eau (MCE).

# Pompes IN

## Sélection

1 500  
min<sup>-1</sup>

Débit nominal : 30 à 35 m<sup>3</sup>/h

Type	Code produit	Diamètre roue	Débit en m <sup>3</sup> /h	Débit								kW Utile	Intensité en A	
				0	12	15	18	24	30	36	42		Tri 230 V	Tri 400 V
IN 65 - 50 - 160 / 0,75 - 4	T 092 PC 26	158	HMT en MCE <sup>1</sup>	8,2	7,8	7,6	7,3	6,7	5,9	4,9	3,8	0,75	3,5	2
IN 65 - 50 - 160 / 1,1 - 4	T 092 PC 27	174		9,9	9,3	9,1	8,8	8,2	7,4	6,6	5,4	1,1	4,3	2,5
IN 65 - 50 - 200 / 1,1 - 4	T 092 PC 28	197		12,8	12,1	11,7	11,2	10	8,6	6,8	4,8	1,1	4,3	2,5
IN 65 - 50 - 200 / 1,5 - 4	T 092 PC 29	209		14,7	13,9	13,6	13	11,8	10,4	8,7	6,6	1,5	5,9	3,4
IN 65 - 50 - 250A / 2,2 - 4	T 092 PC 30	224		17,5	16,8	16,4	16	15	13,8	12	9,7	2,2	8,3	4,8
IN 65 - 50 - 250 / 2,2 - 4	T 092 PC 31	237		19,4	18,6	18,2	17,8	16,8	15,5	13,8	11,6	2,2	8,3	4,8
IN 65 - 50 - 250 / 3 - 4	T 092 PC 32	250		21,9	21,3	20,9	20,5	19,6	18,4	16,8	14,7	3	11,2	6,5

1. Hauteur manométrique totale (HMT) en mètres de colonne d'eau (MCE).

1 500  
min<sup>-1</sup>

Débit nominal : 33 à 55 m<sup>3</sup>/h

Type	Code produit	Diamètre roue	Débit en m <sup>3</sup> /h	Débit								kW Utile	Intensité en A	
				0	24	30	36	42	48	60	70		Tri 230 V	Tri 400 V
IN 80 - 65 - 160 / 0,75 - 4	T 093 PC 17	129	HMT en MCE <sup>1</sup>	6,4	5,3	4,8	4,4	3,8	3,4	-	-	0,75	3,5	2
IN 80 - 65 - 160A / 1,1 - 4	T 093 PC 18	139,5		7,6	6,5	6,1	5,7	5,1	4,6	3,4	-	1,1	4,3	2,5
IN 80 - 65 - 160 / 1,1 - 4	T 093 PC 19	168		9,4	8,5	7,9	7,2	6,3	5,5	3,4	-	1,1	4,3	2,5
IN 80 - 65 - 160 / 1,5 - 4	T 093 PC 20	177		10,6	9,7	9,2	8,5	7,7	6,9	4,9	-	1,5	5,9	3,4
IN 80 - 65 - 200 / 1,5 - 4	T 093 PC 21	187		11,8	11	10,2	9,4	8,4	7,4	5,1	-	1,5	5,9	3,4
IN 80 - 65 - 200 / 2,2 - 4	T 093 PC 22	203		14,4	13,5	12,8	12	11	10	7,9	-	2,2	8,3	4,8
IN 80 - 65 - 200 / 3 - 4	T 093 PC 23	222		17,5	16,8	16,3	15,6	14,7	13,8	11,7	9,3	3	11,2	6,5
IN 80 - 65 - 250 / 4 - 4	T 093 PC 24	240		20,4	20	19,5	18,9	18	17,3	15,1	12	4	-	8,3
IN 80 - 65 - 250 / 5,5 - 4	T 093 PC 25	255	23,7	23,7	23,2	22,6	22	21	19	16,3	5,5	-	11,1	

1. Hauteur manométrique totale (HMT) en mètres de colonne d'eau (MCE).

1 500  
min<sup>-1</sup>

Débit nominal : 60 à 95 m<sup>3</sup>/h

Type	Code produit	Diamètre roue	Débit en m <sup>3</sup> /h	Débit								kW Utile	Intensité en A		
				0	36	42	48	60	70	90	110		130	Tri 230 V	Tri 400 V
IN 100 - 80 - 160 / 1,5 - 4	T 093 PC 26	169	HMT en MCE <sup>1</sup>	8	7,6	7,2	6,8	6	5,2	3,5	-	-	1,5	5,9	3,4
IN 100 - 80 - 160A / 2,2 - 4	T 093 PC 27	177		9,4	9	8,7	8,3	7,5	6,7	5	-	-	2,2	8,3	4,8
IN 100 - 80 - 160 / 2,2 - 4	T 093 PC 28	186		10,8	10,4	10,1	9,7	9	8,2	6,4	4,3	-	2,2	8,3	4,8
IN 100 - 80 - 200 / 3 - 4	T 093 PC 29	198		12,3	12,5	12,2	11,8	10,8	10	8	5,9	-	3	11,2	6,5
IN 100 - 80 - 200 / 4 - 4	T 093 PC 30	220		15,4	15,8	15,5	15,2	14,3	13,5	11,6	9,5	7,2	4	-	8,3
IN 100 - 80 - 250 / 5,5 - 4	T 093 PC 31	237		20,3	20	19,7	19,3	18,4	17,5	15,2	12	-	5,5	-	11,1
IN 100 - 80 - 250 / 7,5 - 4	T 093 PC 32	252		22,6	22,6	22,3	22	21,3	20,4	18,5	15,8	12,5	7,5	-	15,2
IN 100 - 80 - 250 / 9 - 4	T 093 PC 33	270		26,7	26,5	26,3	26	25,2	24,3	22,4	20	17	9	-	18,1

1. Hauteur manométrique totale (HMT) en mètres de colonne d'eau (MCE).

# Pompes IN

## Dimensions

Cotes d'encombrement des pompes IN - Moteur 3 000 min<sup>-1</sup>

Dimensions en millimètres

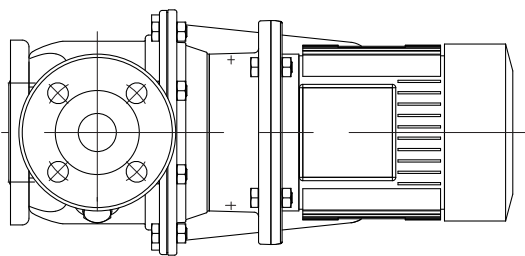
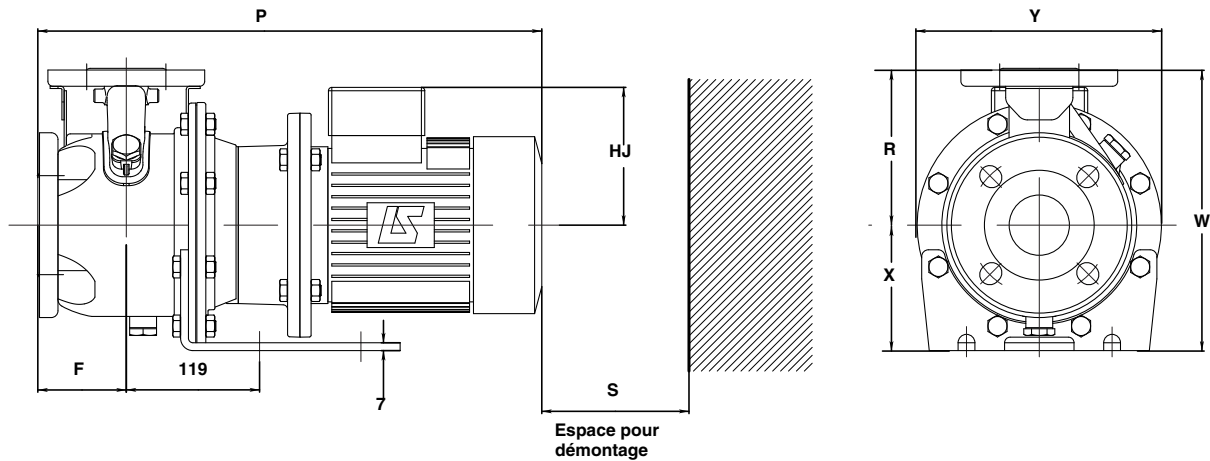

Puissance moteur jusqu'à 7,5 kW

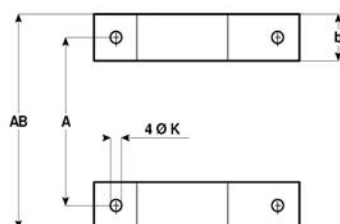
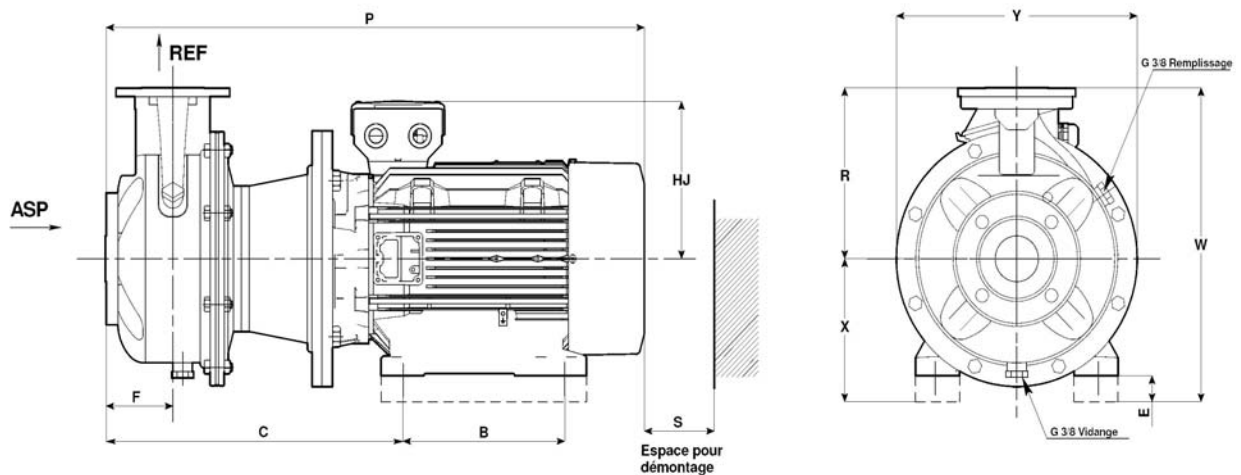

Avec socle sous le moteur

Puissance moteur de 11 à 37 kW



# Pompes IN

## Dimensions

### Cotes d'encombrement des pompes IN - Moteur 3 000 min<sup>-1</sup>

Dimensions en millimètres

Type	Pompes															Orifices		Masse kg	
	A	A'	AB	A'B'	B	C	E	F	HJ	ØK	P	R	S	W	X	Y	Asp.		Re foul.
IN 50 - 25 - 125 / 0,75 - 2	-	130	-	190	-	-	-	80	123	-	450	140	98	300	160	218	50	25	25
IN 50 - 25 - 125 / 1,1 - 2	-	130	-	190	-	-	-	80	123	-	450	140	98	300	160	218	50	25	26
IN 50 - 25 - 160 / 1,5 - 2	-	130	-	210	-	-	-	80	133	-	473	160	98	320	160	253	50	25	28
IN 50 - 25 - 160 / 2,2 - 2	-	130	-	210	-	-	-	80	133	-	500	160	98	320	160	253	50	25	30
IN 50 - 25 - 200 / 3 - 2	-	130	-	230	-	-	-	80	138	-	535	180	98	340	160	285	50	25	41
IN 50 - 25 - 200 / 4 - 2	-	130	-	230	-	-	-	80	138	-	535	180	98	340	160	285	50	25	44
IN 50 - 25 - 250 / 5,5 - 2	-	130	-	265	-	-	-	100	148	-	642	225	98	405	180	345	50	25	63
IN 50 - 25 - 250 / 7,5 - 2	-	130	-	265	-	-	-	100	148	-	642	225	98	405	180	345	50	25	69
IN 50 - 25 - 250 / 11 - 2	254	-	294	-	210	430	20	100	208	14,5	790	225	98	405	180	350	50	25	81
IN 50 - 32 - 125 / 0,75 - 2	-	130	-	190	-	-	-	80	123	-	450	140	98	300	160	218	50	32	25
IN 50 - 32 - 125 / 1,1 - 2	-	130	-	190	-	-	-	80	123	-	450	140	98	300	160	218	50	32	26
IN 50 - 32 - 160 / 1,5 - 2	-	130	-	210	-	-	-	80	133	-	473	160	98	320	160	253	50	32	28
IN 50 - 32 - 160 / 2,2 - 2	-	130	-	210	-	-	-	80	133	-	500	160	98	320	160	253	50	32	30
IN 50 - 32 - 200 / 3 - 2	-	130	-	230	-	-	-	80	138	-	535	180	98	340	160	285	50	32	41
IN 50 - 32 - 200 / 4 - 2	-	130	-	230	-	-	-	80	138	-	535	180	98	340	160	285	50	32	44
IN 50 - 32 - 250 / 5,5 - 2	-	130	-	265	-	-	-	100	148	-	642	225	98	405	180	345	50	32	63
IN 50 - 32 - 250 / 7,5 - 2	-	130	-	265	-	-	-	100	148	-	642	225	98	405	180	345	50	32	69
IN 50 - 32 - 250 / 11 - 2	254	-	294	-	210	430	20	100	208	14,5	790	225	98	405	180	350	50	32	81
IN 65 - 40 - 125 / 1,1 - 2	-	130	-	190	-	-	-	80	123	-	450	140	100	252	112	219	65	40	25
IN 65 - 40 - 125 / 1,5 - 2	-	130	-	190	-	-	-	80	133	-	473	140	100	252	112	219	65	40	27
IN 65 - 40 - 125 / 2,2 - 2	-	130	-	190	-	-	-	80	133	-	500	140	100	252	112	219	65	40	28
IN 65 - 40 - 160 / 3 - 2	-	130	-	210	-	-	-	80	138	-	535	160	100	292	132	254	65	40	39
IN 65 - 40 - 160 / 4 - 2	-	130	-	210	-	-	-	80	138	-	535	160	100	292	132	254	65	40	42
IN 65 - 40 - 200 / 5,5 - 2	-	130	-	230	-	-	-	100	148	-	642	180	100	340	160	300	65	40	64
IN 65 - 40 - 200 / 7,5 - 2	-	130	-	230	-	-	-	100	148	-	642	180	100	340	160	300	65	40	66
IN 65 - 40 - 250A / 11 - 2	254	-	294	-	210	430	20	100	208	14,5	790	225	107	405	180	350	65	40	110
IN 65 - 40 - 250 / 11 - 2	254	-	294	-	210	430	20	100	208	14,5	790	225	107	405	180	350	65	40	116
IN 65 - 40 - 250 / 15 - 2	254	-	294	-	210	430	20	100	208	14,5	790	225	107	405	180	350	65	40	122
IN 65 - 50 - 125 / 2,2 - 2	-	130	-	210	-	-	-	100	133	-	520	160	104	292	132	254	65	50	34
IN 65 - 50 - 125 / 3 - 2	-	130	-	210	-	-	-	100	138	-	555	160	104	292	132	254	65	50	37
IN 65 - 50 - 125 / 4 - 2	-	130	-	210	-	-	-	100	138	-	555	160	104	292	132	254	65	50	42
IN 65 - 50 - 160 / 5,5 - 2	-	130	-	210	-	-	-	100	148	-	642	180	104	340	160	255	65	50	60
IN 65 - 50 - 160 / 7,5 - 2	-	130	-	210	-	-	-	100	148	-	642	180	104	340	160	255	65	50	65
IN 65 - 50 - 200A / 11 - 2	254	-	294	-	210	430	-	100	208	14,5	790	200	104	368	160	350	65	50	90
IN 65 - 50 - 200 / 11 - 2	254	-	294	-	210	430	-	100	208	14,5	790	200	104	368	160	350	65	50	90
IN 65 - 50 - 250 / 15 - 2	254	-	294	-	210	430	20	100	208	14,5	790	225	107	405	180	350	65	50	115
IN 65 - 50 - 250 / 18,5 - 2	254	-	294	-	254	430	20	100	235	14,5	817	225	107	415	180	350	65	50	125
IN 65 - 50 - 250 / 22 - 2	279	-	324	-	241	443	20	100	248	14,5	817	225	107	428	180	350	65	50	145
IN 80 - 65 - 160 / 4 - 2	-	130	-	245	-	-	-	100	138	-	555	200	115	360	160	310	80	65	67
IN 80 - 65 - 160 / 5,5 - 2	-	130	-	245	-	-	-	100	148	-	642	200	115	360	160	310	80	65	75
IN 80 - 65 - 160 / 7,5 - 2	-	130	-	245	-	-	-	100	148	-	642	200	115	360	160	310	80	65	80
IN 80 - 65 - 160A / 11 - 2	254	-	294	-	210	430	-	100	208	14,5	790	200	130	368	160	350	80	65	106
IN 80 - 65 - 160 / 11 - 2	254	-	294	-	210	430	-	100	208	14,5	790	200	130	368	160	350	80	65	106
IN 80 - 65 - 200 / 15 - 2	254	-	294	-	210	430	20	100	208	14,5	790	225	130	405	180	350	80	65	122
IN 80 - 65 - 200 / 18,5 - 2	254	-	294	-	254	430	20	100	235	14,5	817	225	130	415	180	350	80	65	135
IN 80 - 65 - 200 / 22 - 2	279	-	324	-	241	443	20	100	248	14,5	817	225	130	428	180	350	80	65	149
IN 80 - 65 - 250 / 30 - 2	318	-	378	-	305	461	-	100	255	18,5	927	250	140	455	200	400	80	65	189
IN 80 - 65 - 250 / 37 - 2	318	-	388	-	305	461	-	100	275	18,5	949	250	140	475	200	400	80	65	200
IN 100 - 80 - 160 / 11 - 2	254	-	294	-	210	455	20	125	208	14,5	815	225	155	405	180	350	100	80	111
IN 100 - 80 - 160 / 15 - 2	254	-	294	-	210	455	20	125	208	14,5	815	225	155	405	180	350	100	80	127
IN 100 - 80 - 160 / 18,5 - 2	254	-	294	-	254	455	20	125	235	14,5	842	225	155	415	180	350	100	80	148
IN 100 - 80 - 200 / 22 - 2	279	-	324	-	241	468	20	125	248	14,5	842	250	155	430	180	350	100	80	157
IN 100 - 80 - 200 / 30 - 2	318	-	378	-	305	486	-	125	255	18,5	952	250	155	455	200	400	100	80	191
IN 100 - 80 - 200 / 37 - 2	318	-	388	-	305	486	-	125	275	18,5	974	250	155	475	200	400	100	80	203

# Pompes IN

## Dimensions

Cotes d'encombrement des pompes IN - Moteur 1 500 min<sup>-1</sup>

*Dimensions en millimètres*

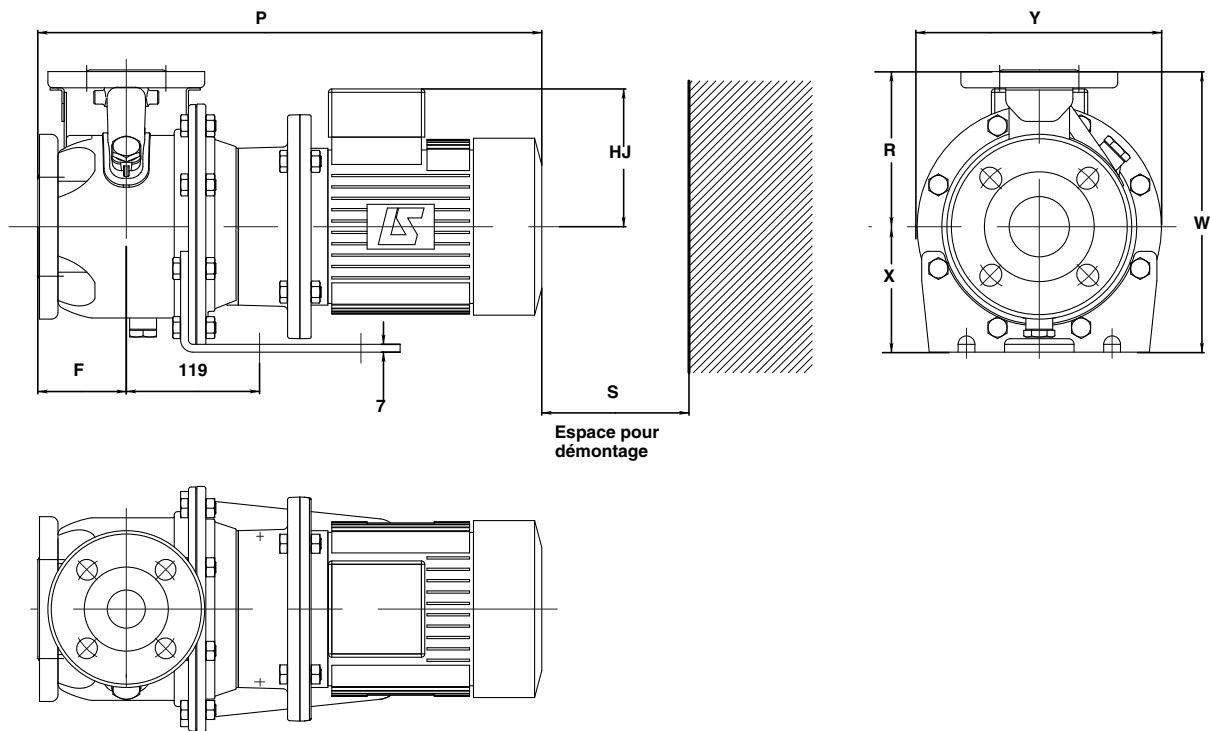

# Pompes IN

## Dimensions

### Cotes d'encombrement des pompes IN - Moteur 1 500 min<sup>-1</sup>

Dimensions en millimètres

Type	Pompes										Orifices		Masse kg
	A'	A'B'	F	HJ	P	R	S	W	X	Y	Asp.	Re foul.	
IN 50 - 25 - 250 / 0,75 - 4	130	265	100	123	470	225	98	405	180	345	50	25	41
IN 50 - 25 - 250 / 1,1 - 4	130	265	100	133	493	225	98	405	180	345	50	25	43
IN 50 - 25 - 250 / 1,5 - 4	130	265	100	133	520	225	98	405	180	345	50	25	47
IN 50 - 32 - 250 / 0,75 - 4	130	265	100	123	470	225	98	405	180	345	50	32	41
IN 50 - 32 - 250 / 1,1 - 4	130	265	100	133	493	225	98	405	180	345	50	32	43
IN 50 - 32 - 250 / 1,5 - 4	130	265	100	133	520	225	98	405	180	345	50	32	47
IN 65 - 40 - 200 / 0,75 - 4	130	230	100	123	470	180	100	340	160	285	65	40	28
IN 65 - 40 - 200 / 1,1 - 4	130	230	100	133	493	180	100	340	160	285	65	40	32
IN 65 - 40 - 250 / 1,1 - 4	130	265	100	133	493	225	107	405	180	345	65	40	33
IN 65 - 40 - 250 / 1,5 - 4	130	265	100	133	520	225	107	405	180	345	65	40	46
IN 65 - 40 - 250 / 2,2 - 4	130	265	100	138	555	225	107	405	180	345	65	40	52
IN 65 - 50 - 160 / 0,75 - 4	130	210	100	123	470	180	104	340	160	255	65	50	27
IN 65 - 50 - 160 / 1,1 - 4	130	210	100	133	493	180	104	340	160	255	65	50	30
IN 65 - 50 - 200 / 1,1 - 4	130	245	100	133	493	200	104	360	160	310	65	50	34
IN 65 - 50 - 200 / 1,5 - 4	130	245	100	133	520	200	104	360	160	310	65	50	42
IN 65 - 50 - 250A / 2,2 - 4	130	265	100	138	555	225	107	405	180	345	65	50	49
IN 65 - 50 - 250 / 2,2 - 4	130	265	100	138	555	225	107	405	180	345	65	50	49
IN 65 - 50 - 250 / 3 - 4	130	265	100	138	555	225	107	405	180	345	65	50	58
IN 80 - 65 - 160 / 0,75 - 4	130	245	100	123	470	200	115	360	160	310	80	65	37
IN 80 - 65 - 160A / 1,1 - 4	130	245	100	133	493	200	115	360	160	310	80	65	40
IN 80 - 65 - 160 / 1,1 - 4	130	245	100	133	493	200	130	360	160	310	80	65	40
IN 80 - 65 - 160 / 1,5 - 4	130	245	100	133	520	200	130	360	160	310	80	65	45
IN 80 - 65 - 200 / 1,5 - 4	130	245	100	133	520	225	130	405	180	310	80	65	48
IN 80 - 65 - 200 / 2,2 - 4	130	245	100	138	555	225	130	405	180	310	80	65	54
IN 80 - 65 - 200 / 3 - 4	130	245	100	138	555	225	130	405	180	310	80	65	59
IN 80 - 65 - 250 / 4 - 4	130	265	100	138	555	250	140	450	200	345	80	65	65
IN 80 - 65 - 250 / 5,5 - 4	130	265	100	148	642	250	140	450	200	345	80	65	79
IN 100 - 80 - 160 / 1,5 - 4	130	265	125	133	545	225	160	405	180	345	100	80	53
IN 100 - 80 - 160A / 2,2 - 4	130	265	125	138	580	225	160	405	180	345	100	80	58
IN 100 - 80 - 160 / 2,2 - 4	130	265	125	138	580	225	160	405	180	345	100	80	58
IN 100 - 80 - 200 / 3 - 4	130	265	125	138	580	250	160	430	180	345	100	80	63
IN 100 - 80 - 200 / 4 - 4	130	265	125	138	580	250	160	430	180	345	100	80	68
IN 100 - 80 - 250 / 5,5 - 4	210	303	125	148	667	280	160	480	200	384	100	80	85
IN 100 - 80 - 250 / 7,5 - 4	210	303	125	175	704	280	160	480	200	384	100	80	90
IN 100 - 80 - 250 / 9 - 4	210	303	125	175	704	280	160	480	200	384	100	80	91



# Pompes IN

## Dimensions

Dimensions en millimètres

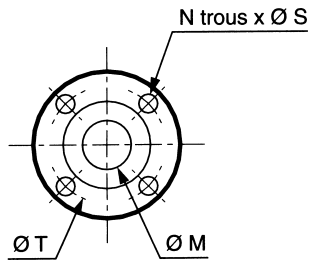

Type	Aspiration				Refoulement			
	$\varnothing M$	N	$\varnothing S$	$\varnothing T$	$\varnothing M$	N	$\varnothing S$	$\varnothing T$
<b>IN 50 - 25</b>	50	4	19	125	25	4	14,5	85
<b>IN 50 - 32</b>	50	4	19	125	32	4	19	100
<b>IN 65 - 40</b>	65	4	19	145	40	4	19	110
<b>IN 65 - 50</b>	65	4	19	145	50	4	19	125
<b>IN 80 - 65</b>	80	8	19	160	65	4	19	145
<b>IN 100 - 80</b>	100	8	19	180	80	8	19	160