

# Pompes CA

## Généralités



**Pompes centrifuges, monocellulaires, horizontales, sur châssis**

### Applications

- Industrie
  - refroidissement
  - transfert
  - circuit incendie
  - service généraux
- Agriculture
  - arrosage
  - irrigation
- Bâtiment
  - surpression / incendie
  - refroidissement
- Loisirs
  - terrains de sport
  - espaces verts

### Conditions d'utilisation

- Pompes normalisées de dimensions conformes aux normes NFE 44-111 et EN 733 (DIN 24-255)
- Socles conformes à la norme NFE 44-141
- Pour liquides clairs ou très légèrement chargés (teneur maximum de particules solides en suspension 50 g/m<sup>3</sup>)
- Température du liquide véhiculé comprise entre : - 10 °C et 120 °C
- Température ambiante maximum : 40 °C
- Pression de service maximum : 16 bars
- Pression maximum à l'aspiration : 10 bars
- Densité du liquide véhiculé : 1
- Viscosité du liquide véhiculé : 1 mm<sup>2</sup>/s
- Alimentation électrique du moteur :
  - triphasé 230/400 V ± 10 % - 50 Hz jusqu'à 2,2 kW inclus
  - triphasé Δ 400 V ± 10 % - 50 Hz au-delà.

INDUSTRIE



### Descriptif des pompes CA

Désignations	Matières	Commentaires
Moteur	Asynchrone 3 000 min <sup>-1</sup> ou 1 500 min <sup>-1</sup>	- Triphasé 230/400 V ± 10 % - 50 Hz jusqu'à 2,2 kW inclus - Triphasé Δ 400 V ± 10 % - 50 Hz au-delà - Classe F - Service S1 - IP 55 (IP 23 sur demande)
Corps de pompe	Fonte FGL 250	
Roue	Fonte FGL 250	Sur demande possibilité de roue en bronze
Fond	Fonte FGL 250	
Palier	Fonte FGL 250	
Béquille	Acier	
Arbre	Acier inoxydable X33 Cr 13	
Garniture mécanique	Graphite/céramique Joint éthylène propylène	Sur demande possibilité de garniture à tresse
Socle	Fonte ou acier	Conforme à la norme NFE 44-141
Accouplement d'arbre	Fonte ou acier	Semi-élastique avec carter de protection fixé sur le socle

## Position de montage

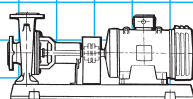

Unique possibilité

# Pompes CA

## Possibilités d'adaptation

Les pompes CA peuvent être associées :

- au démarreur électronique DIGISTART
- aux variateurs de vitesse DIGIDRIVE SK et PROXIDRIVE
- au moteur asynchrone triphasé à vitesse variable VARMECA

Les options :

- moteur avec autre tension ou/et vitesse
- moteur avec autre protection
- roue bronze
- garniture à tresse
- jeu de contre-brides avec joint et visserie inclus

Contre-brides	
Type de la pompe	Code
CA 50 - 32	T 000 AM 31
CA 65 - 40	T 000 AM 32
CA 65 - 50	T 000 AM 33
CA 80 - 65	T 000 AM 34
CA 100 - 80	T 000 AM 35
CA 125 - 100	T 000 AM 36
CA 150 - 125	T 000 AM 37
CA 200 - 150	T 000 AM 62

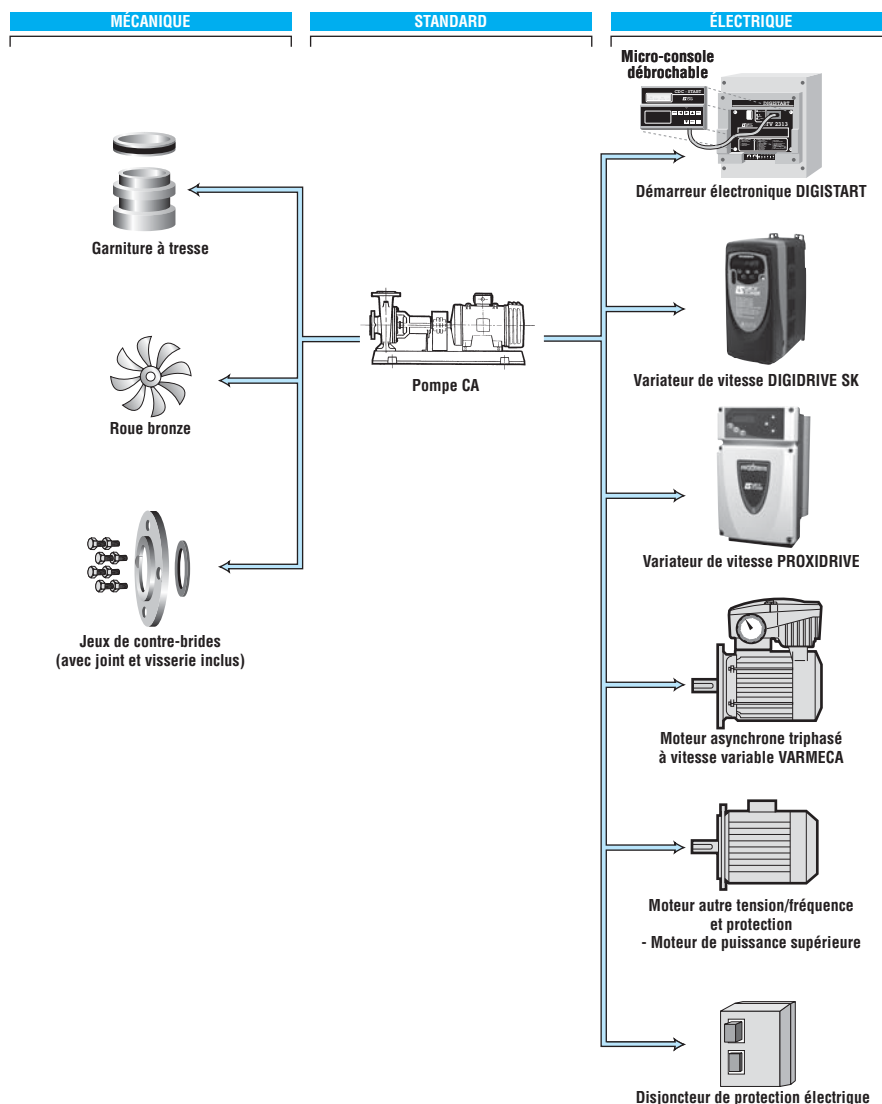

## Désignation / Codification

CA	50	32	200	L	13	2
Désignation de la série	Diamètre de la bride d'aspiration en mm	Diamètre de la bride de refoulement en mm	Diamètre nominal de la roue en mm	Indice hydraulique	Puissance nominale moteur en kW	Polarité (vitesse moteur)

Exemple de codification :

Désignation Code  
CA 50-32 200 L/13-2 T 083 PC 07

Tous les produits de ce catalogue sont codifiés.

Le tableau de codification est intégré à la liste de prix avec le rappel des désignations. Chaque produit est classé par ordre de caractéristiques hydrauliques.

# Pompes CA

## Sélection

INDUSTRIE

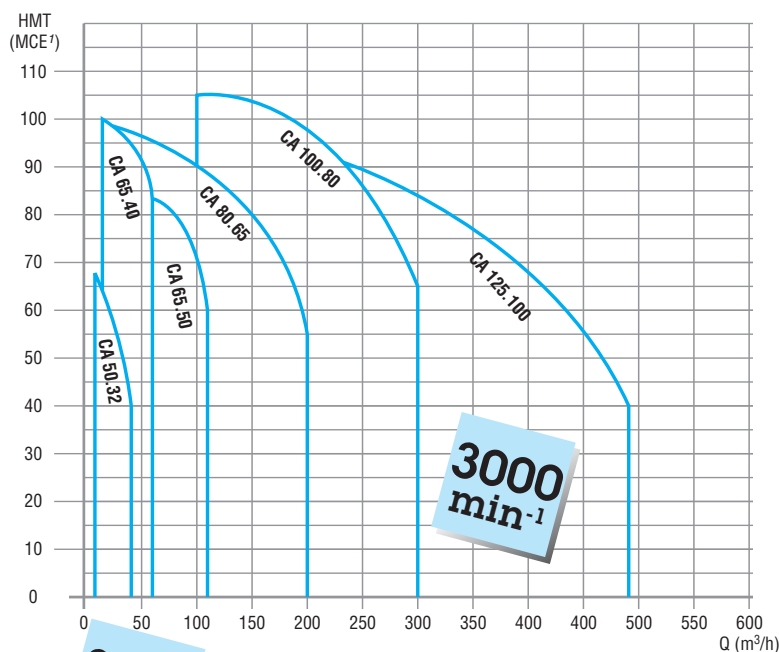

3000  
min<sup>-1</sup>

Débit nominal : 10 à 30 m<sup>3</sup>/h

Type	Code produit	Diamètre roue	Débit en m <sup>3</sup> /h	HMT en MCE <sup>1</sup>								kW Utile	Intensité en A	
				5	10	15	20	25	30	35	40		Tri 230 V	Tri 400 V
CA 50 - 32 - 125 / 1.1 - 2	T083 PC12	120,5	19	18,2	15,5	10	-	-	-	-	1,1	4,2	2,4	
CA 50 - 32 - 125 / 1.5 - 2	T083 PC13	127	21,2	20,5	18,5	14,2	-	-	-	-	1,5	5,7	3,3	
CA 50 - 32 - 160 / 2.2 - 2	T083 PC14	149,5	30,2	29,5	26	20,5	-	-	-	-	2,2	7,5	4,3	
CA 50 - 32 - 160 / 3 - 2	T083 PC15	157,5	34	33	31	25,8	-	-	-	-	3	-	6,4	
CA 50 - 32 - 200 / 4 - 2	T083 PC16	185	47	45	38	26	-	-	-	-	4	-	7,9	
CA 50 - 32 - 200 / 5.5 - 2	T083 PC17	205,5	59	57	53	45	-	-	-	-	5,5	-	10,5	
CA 50 - 32 - 200L / 7.5 - 2	T083 PC18	187	-	51,5	50	49	46,5	40,5	-	-	7,5	-	14,6	
CA 50 - 32 - 200L / 9 - 2	T083 PC19	197,5	-	-	58	57,5	55	50	42	-	9	-	17	
CA 50 - 32 - 200L / 11 - 2	T083 PC20	208	-	-	67	66	64	61	55	45	11	-	20,7	

1. Hauteur manométrique totale (HMT) en mètres de colonne d'eau (MCE).

3000  
min<sup>-1</sup>

Débit nominal : 25 à 50 m<sup>3</sup>/h

Type	Code produit	Diamètre roue	Débit en m <sup>3</sup> /h	HMT en MCE <sup>1</sup>												kW Utile	Intensité en A	
				5	10	15	20	25	30	35	40	45	50	55	60		Tri 230 V	Tri 400 V
CA 65 - 40 - 125 / 2.2 - 2	T084 PC16	124,5	20,5	20,2	19,8	18,8	17,5	15,6	13,5	10,8	-	-	-	-	2,2	7,5	4,3	
CA 65 - 40 - 125 / 3 - 2	T084 PC17	131	23	22,8	22,2	21,5	20,2	18,8	16,8	14,2	-	-	-	-	3	-	6,4	
CA 65 - 40 - 160 / 3 - 2	T084 PC18	145,5	-	28,5	28	26,5	24	19,1	12,5	-	-	-	-	3	-	6,4		
CA 65 - 40 - 160 / 4 - 2	T084 PC19	153,5	-	32	31,5	30	28	24,5	19,5	12	-	-	-	4	-	7,9		
CA 65 - 40 - 160 / 5.5 - 2	T084 PC20	161,5	-	35,5	35	34,1	32,5	30	26	20	-	-	-	5,5	-	10,5		
CA 65 - 40 - 200L / 7.5 - 2	T084 PC21	166	-	-	40	40	40	39,5	38	36	33	29	-	7,5	-	14,6		
CA 65 - 40 - 200L / 9 - 2	T084 PC22	185	-	-	50	50	49,5	49	48	46,5	44,1	41	37,5	9	-	17		
CA 65 - 40 - 200L / 11 - 2	T084 PC23	195	-	-	56,5	56,5	56,5	55	54	53	51	48,5	45	11	-	20,7		
CA 65 - 40 - 250 / 11 - 2	T084 PC24	229	-	76	75	72,5	68	62	52,5	-	-	-	-	11	-	20,7		
CA 65 - 40 - 250 / 15 - 2	T084 PC25	242	-	85	83,5	82	78	73	65	55	-	-	-	15	-	27,7		
CA 65 - 40 - 250 / 18,5 - 2	T084 PC26	255	-	94	93	91	87,5	82,5	76	66	55	-	-	18,5	-	33,7		
CA 65 - 40 - 250L / 15 - 2	T084 PC27	214	-	-	-	69	68,5	68	67,5	65,5	62,5	57	-	15	-	27,7		
CA 65 - 40 - 250L / 18,5 - 2	T084 PC28	227	-	-	-	77,5	77	76,5	75,5	75	72	68	62	18,5	-	33,7		
CA 65 - 40 - 250L / 22 - 2	T084 PC29	239,5	-	-	-	87,5	87	86,5	86	85,5	84	81	76	22	-	39,9		

1. Hauteur manométrique totale (HMT) en mètres de colonne d'eau (MCE).

# Pompes CA

## Sélection

3000  
min<sup>-1</sup>

Débit nominal : 35 à 90 m<sup>3</sup>/h

Type	Code produit	Diamètre roue	Débit en m <sup>3</sup> /h	Débit nominal (m <sup>3</sup> /h)																kW		Intensité en A	
				15	20	25	30	35	40	45	50	55	60	70	80	90	100	120	Utile	Tri 400 V			
CA 65 - 50 - 125 / 3 - 2	T085 PC12	126		20,2	20	19,6	19	18,2	17,1	15,7	13,6	11,5	-	-	-	-	-	3	6,4				
CA 65 - 50 - 125 / 4 - 2	T085 PC13	133		22,6	22,5	22,1	21,8	21,1	20,2	19	17,5	15,5	13	-	-	-	-	4	7,9				
CA 65 - 50 - 125 / 5,5 - 2	T085 PC14	140		25,2	25,1	24,9	24,5	24	23,2	22,2	21,1	19,5	17,8	-	-	-	-	5,5	10,5				
CA 65 - 50 - 160 / 5,5 - 2	T085 PC15	158		34	33,9	33,5	33	32,1	31,5	30	28,1	26	23	-	-	-	-	5,5	10,5				
CA 65 - 50 - 160 / 7,5 - 2	T085 PC16	166,5		37,5	37,2	37	36,5	36,2	35,8	35	33,5	32	29,6	24	-	-	-	7,5	14,6				
CA 65 - 50 - 200L / 15 - 2	T085 PC17	189	HTM en MCE <sup>1</sup>	-	53,5	53	52,5	52	51,5	51	50	48	47	40	30	-	-	15	27,7				
CA 65 - 50 - 200L / 18,5 - 2	T085 PC18	200		-	58,5	58,3	58	57,5	57	56,5	55,5	54	52	47	39	27,5	-	-	18,5	33,7			
CA 65 - 50 - 200L / 22 - 2	T085 PC19	211		-	65	64,5	64	63,5	63	62,5	62	62	60	56	49	38	-	-	22	39,9			
CA 65 - 50 - 200L / 30 - 2	T085 PC20	222		-	74	73,5	73	72,8	72,5	72	71,5	71	69,8	67	62	53,5	41	-	30	52,1			
CA 65 - 50 - 250L / 18,5 - 2	T085 PC21	202		-	-	-	62	61,5	61	60,5	60	58,5	58	56	52	45	-	-	18,5	33,7			
CA 65 - 50 - 250L / 22 - 2	T085 PC22	214		-	-	-	70	70	70	69,5	69	68	67,5	65	62	57	50	-	22	39,9			
CA 65 - 50 - 250L / 30 - 2	T085 PC23	226		-	-	-	76	75,5	75,5	75	75	74	73,5	72	69	65	58,5	-	30	52,1			
CA 65 - 50 - 250L / 37 - 2	T085 PC24	238		-	-	-	85	85	85	84,8	84,5	84	83	81,5	79,5	76	71	63,5	37	64,6			

1. Hauteur manométrique totale (HMT) en mètres de colonne d'eau (MCE).

3000  
min<sup>-1</sup>

Débit nominal : 70 à 140 m<sup>3</sup>/h

Type	Code produit	Diamètre roue	Débit en m <sup>3</sup> /h	Débit nominal (m <sup>3</sup> /h)																kW		Intensité en A	
				20	30	40	50	60	70	80	90	100	120	140	160	180	200	Utile	Tri 400 V				
CA 80 - 65 - 125 / 5,5 - 2	T086 PC16	134,5		21,8	21,2	20,9	20,2	19,5	18,5	17,2	15,9	14	9,5	-	-	-	-	5,5	10,5				
CA 80 - 65 - 125 / 7,5 - 2	T086 PC17	141,5		24,2	24	23,5	23	22,2	21,5	20,2	19	17,5	13,5	-	-	-	-	7,5	14,6				
CA 80 - 65 - 160 / 9 - 2	T086 PC18	157,5		32,5	32,1	32	31,5	31	30	28,5	27	24,5	18	-	-	-	-	9	17				
CA 80 - 65 - 160 / 11 - 2	T086 PC19	166		-	36	35,8	35,5	34,5	34	33	31,5	29,5	24,5	-	-	-	-	11	20,7				
CA 80 - 65 - 160 / 15 - 2	T086 PC20	175		-	40	39,8	39,5	39	38,1	37,5	36	34,5	30,5	25	-	-	-	15	27,7				
CA 80 - 65 - 200L / 18,5 - 2	T086 PC21	182	HTM en MCE <sup>1</sup>	-	-	48,5	48	47,5	47	46	45	43	39	33	-	-	-	18,5	33,7				
CA 80 - 65 - 200L / 22 - 2	T086 PC22	192,5		-	-	53,5	53	52,5	52	51	50	48,5	45	40	32,5	-	-	22	39,9				
CA 80 - 65 - 200L / 30 - 2	T086 PC23	203,5		-	-	59,5	59	58,5	58	57	56,5	56	52,5	48	41,5	32,5	-	30	52,1				
CA 80 - 65 - 200L / 37 - 2	T086 PC24	214		-	-	67	66,5	66	65,5	65	64	63	60	56	50	43,5	35	37	64,6				
CA 80 - 65 - 250L / 30 - 2	T086 PC25	218		-	-	67,6	67,5	67	66,5	66	65	64	59	50,5	-	-	-	30	52,1				
CA 80 - 65 - 250L / 37 - 2	T086 PC26	230		-	-	75	74,5	74,3	74	73	72	71	67	59,5	48,5	-	-	37	64,6				
CA 80 - 65 - 250L / 45 - 2	T086 PC27	243		-	-	83,8	83,5	83,3	83	82,5	82	81	78	73	64,5	51,5	-	45	77,4				
CA 80 - 65 - 250L / 55 - 2	T086 PC28	256		-	-	96,5	96	95,5	95	94,5	93,5	92,5	90	87	80	70	55	55	95,6				

1. Hauteur manométrique totale (HMT) en mètres de colonne d'eau (MCE).

3000  
min<sup>-1</sup>

Débit nominal : 120 à 220 m<sup>3</sup>/h

Type	Code produit	Diamètre roue	Débit en m <sup>3</sup> /h	Débit nominal (m <sup>3</sup> /h)																kW		Intensité en A	
				40	50	60	70	80	90	100	120	140	160	180	200	220	240	260	280	300	Utile	Tri 400 V	
CA 100 - 80 - 160 / 15 - 2	T087 PC12	167,5		35,8	35,5	35	34,5	34,2	34	33,5	31,8	29,2	25,5	20,5	14,5	-	-	-	15	27,7			
CA 100 - 80 - 160 / 18,5 - 2	T087 PC13	176,5		39,8	39,5	39	38,5	38,2	38	37,5	36	34	31,5	27,5	22,5	16	-	-	18,5	33,7			
CA 100 - 80 - 200L / 22 - 2	T087 PC14	190,5		-	-	48	47,6	47,2	47	46,8	45	43,5	40	36	31	-	-	22	39,9				
CA 100 - 80 - 200L / 30 - 2	T087 PC15	201,5		-	-	54,5	54	53,5	53	52,8	51,6	50	47	43,5	39,5	33,5	-	-	30	52,1			
CA 100 - 80 - 200L / 37 - 2	T087 PC16	213	HTM en MCE <sup>1</sup>	-	-	61,5	61,2	61	60,5	60	59,5	57,5	55	52	48,5	43,5	38	-	-	37	64,6		
CA 100 - 80 - 200L / 45 - 2	T087 PC17	224		-	-	70	69,8	69,6	69,5	69	68	66,5	64,8	61,5	58	54	49	43	-	45	77,4		
CA 100 - 80 - 250L / 45 - 2	T087 PC18	229,5		-	-	-	75,2	75	74,8	74	71	68,5	65,5	61,5	56	48	-	-	45	77,4			
CA 100 - 80 - 250L / 55 - 2	T087 PC19	243		-	-	-	84	83,5	83	82,5	80,5	78	75	71	66	59	50	-	-	55	95,2		
CA 100 - 80 - 250L / 75 - 2	T087 PC20	256,5		-	-	-	95	94,5	94	92,5	91	89,8	87	84	80	75	67	57	-	75	128		
CA 100 - 80 - 250L / 90 - 2	T087 PC21	270		-	-	-	108	108	107	106	105	103	101	98	95	90	84	76	66,5	90	153		

1. Hauteur manométrique totale (HMT) en mètres de colonne d'eau (MCE).

# Pompes CA

## Sélection

3000  
min<sup>-1</sup>

Débit nominal : 200 à 350 m<sup>3</sup>/h

Type	Code produit	Diamètre roue	Débit en m <sup>3</sup> /h	Débit nominal							kW		
				100	150	200	250	300	350	400	450	Utile	Intensité en A Tri 400 V
CA 125 - 100 - 200L / 37 - 2	T088 PC09	187		47	45	41	35	28	-	-	-	37	64,6
CA 125 - 100 - 200L / 45 - 2	T088 PC10	198		53	51	48	44	37	29	-	-	45	77,4
CA 125 - 100 - 200L / 55 - 2	T088 PC11	209		60	58	55	51	48	39	31	-	55	95,2
CA 125 - 100 - 200L / 75 - 2	T088 PC12	220	HTM en MCE <sup>1</sup>	66	65	63	59	55	48	41	-	75	128
CA 125 - 100 - 250L / 55 - 2	T088 PC13	223,5		68	67	63	58	50	38	-	-	55	95,2
CA 125 - 100 - 250L / 75 - 2	T088 PC14	237		76	73	71	67	60	50	32	-	75	128
CA 125 - 100 - 250L / 90 - 2	T088 PC15	250		86	85	82	78	72	63	50	32	90	153
CA 125 - 100 - 250L / 110 - 2	T088 PC16	263		97	95	92	88	83	77	67	52	110	190

1. Hauteur manométrique totale (HMT) en mètres de colonne d'eau (MCE).

INDUSTRIE

C

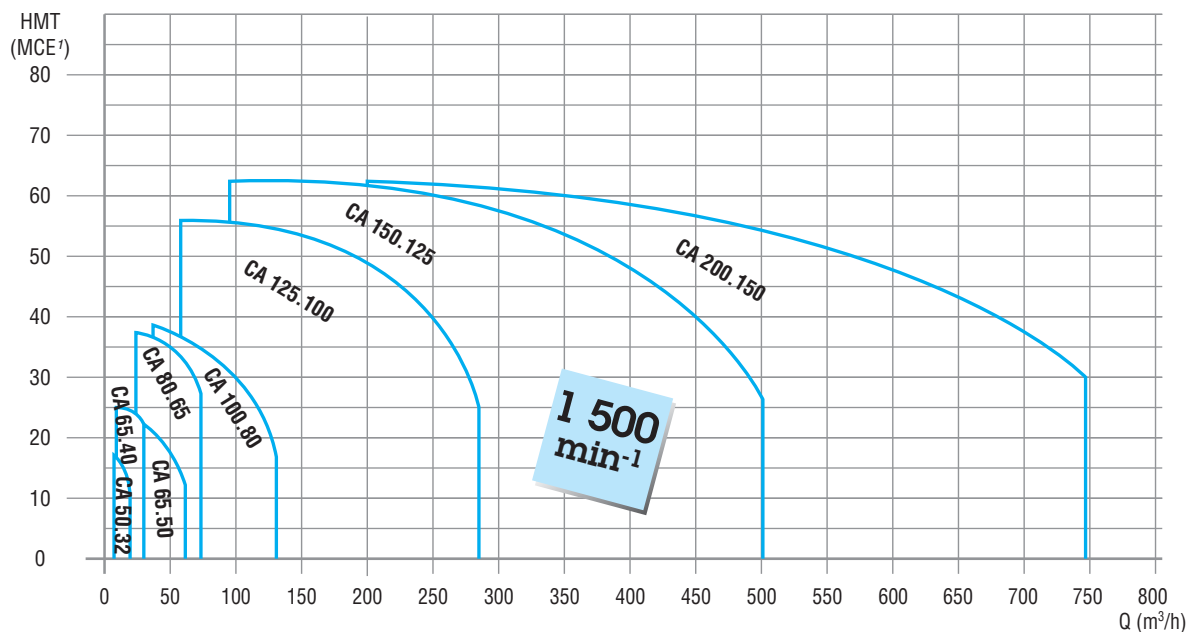

1 500  
min<sup>-1</sup>

Débit nominal : 6 à 15 m<sup>3</sup>/h

Type	Code produit	Diamètre roue	Débit en m <sup>3</sup> /h	Débit nominal						kW			
				2	4	6	9	12	15	20	Utile	Intensité en A Tri 230 V Tri 400 V	
CA 50 - 32 - 125 / 0,55 - 4	T083 PC21	127		5,8	5,5	5,2	4,1	-	-	-	0,55	2,8	1,6
CA 50 - 32 - 160 / 0,55 - 4	T083 PC22	157,5		8,8	8,5	8,1	7,1	5,8	-	-	0,55	2,8	1,6
CA 50 - 32 - 200 / 1,1 - 4	T083 PC23	205,5	HTM en MCE <sup>1</sup>	14,9	14,8	14,2	12,8	10	-	-	1,1	4,3	2,5
CA 50 - 32 - 200L / 1,1 - 4	T083 PC24	187		-	14,6	14,5	14,5	14	12,6	-	1,1	4,3	2,5
CA 50 - 32 - 200L / 1,5 - 4	T083 PC25	208		-	17	16,9	16,8	16,3	15,2	11,2	1,5	5,9	3,4

1. Hauteur manométrique totale (HMT) en mètres de colonne d'eau (MCE).

# Pompes CA

## Sélection

1 500  
min<sup>-1</sup>

Débit nominal : 12 à 25 m<sup>3</sup>/h

Type	Code produit	Diamètre roue	Débit en m <sup>3</sup> /h	Débit							HTM en MCE <sup>1</sup>	kW Utile	Intensité en A	
				4	6	9	12	15	20	25			30	Tri 230 V
CA 65 - 40 - 125 / 0,55 - 4	T084 PC35	131		5,8	5,7	5,6	5,3	4,8	3,8	-	-	0,55	2,8	1,6
CA 65 - 40 - 160 / 0,75 - 4	T084 PC36	161,5		9,4	9,3	9,1	8,7	8,1	6,6	-	-	0,75	3,5	2
CA 65 - 40 - 200L / 1,1 - 4	T084 PC37	175,5		-	11	11	11	10,9	10,3	8,7	-	1,1	4,3	2,5
CA 65 - 40 - 200L / 1,5 - 4	T084 PC38	195		-	14	14	14	13,8	13,2	12	10	1,5	5,9	3,4
CA 65 - 40 - 250 / 1,5 - 4	T084 PC30	229		-	17,8	17,3	16,3	14,5	-	-	-	1,5	5,9	3,4
CA 65 - 40 - 250 / 2,2 - 4	T084 PC31	255		-	22,1	22	21,5	20,5	16,9	-	-	2,2	8,3	4,8
CA 65 - 40 - 250L / 1,5 - 4	T084 PC32	214		-	-	17,1	17	16,9	16,4	14	-	1,5	-	3,4
CA 65 - 40 - 250L / 2,2 - 4	T084 PC33	227		-	-	19,3	19,3	19,1	18,6	17	-	2,2	-	4,8
CA 65 - 40 - 250L / 3 - 4	T083 PC34	239,5		-	-	22	22	21,8	21,4	20	17	3	-	6,5

1. Hauteur manométrique totale (HMT) en mètres de colonne d'eau (MCE).

1 500  
min<sup>-1</sup>

Débit nominal : 20 à 40 m<sup>3</sup>/h

Type	Code produit	Diamètre roue	Débit en m <sup>3</sup> /h	Débit												HTM en MCE <sup>1</sup>	kW Utile	Intensité en A	
				9	12	15	20	25	30	35	40	45	50	55	60			Tri 230 V	Tri 400 V
CA 65 - 50 - 125 / 0,75 - 4	T085 PC25	140		6,4	6,3	6,2	5,9	5,5	4,8	4	-	-	-	-	-	0,75	3,5	2	
CA 65 - 50 - 160 / 1,1 - 4	T085 PC26	166,5		-	9,5	9,3	9	8,3	7,6	6,5	-	-	-	-	-	1,1	4,3	2,5	
CA 65 - 50 - 200L / 2,2 - 4	T085 PC27	200		-	-	14,5	14,2	13,9	13	11,8	9,8	-	-	-	-	2,2	8,3	4,8	
CA 65 - 50 - 200L / 3 - 4	T085 PC28	211		-	-	16	15,9	15,5	15	14	12,5	9,5	-	-	-	3	-	6,5	
CA 65 - 50 - 200L / 4 - 4	T085 PC29	222		-	-	18,2	18	17,9	17,5	16,8	15,5	13,5	10,1	-	-	4	-	8,3	
CA 65 - 50 - 250L / 3 - 4	T085 PC30	202		-	-	15,5	15,2	15	14,5	13,7	12,5	10,6	8	-	-	3	-	6,5	
CA 65 - 50 - 250L / 4 - 4	T085 PC31	226		-	-	18,7	18,6	18,3	18	17,6	17	16	14,3	12,1	-	4	-	8,3	
CA 65 - 50 - 250L / 5,5 - 4	T085 PC32	238		-	-	21	20,9	20,7	20,5	20	19,3	18,5	17,2	15,5	12	5,5	-	10,9	

1. Hauteur manométrique totale (HMT) en mètres de colonne d'eau (MCE).

1 500  
min<sup>-1</sup>

Débit nominal : 35 à 70 m<sup>3</sup>/h

Type	Code produit	Diamètre roue	Débit en m <sup>3</sup> /h	Débit																HTM en MCE <sup>1</sup>	kW Utile	Intensité en A	
				15	20	25	30	35	40	45	50	55	60	65	70	80	90	100	Tri 230 V			Tri 400 V	
CA 80 - 65 - 125 / 1,1 - 4	T086 PC29	134,5		5,3	5,2	5,1	5	4,8	4,5	4,2	3,8	3,5	-	-	-	-	-	-	1,1	4,3	2,5		
CA 80 - 65 - 125 / 1,5 - 4	T086 PC30	141,5		5,9	5,8	5,7	5,6	5,4	5,2	4,9	4,6	4,2	3,8	-	-	-	-	-	1,5	5,9	3,4		
CA 80 - 65 - 160 / 1,5 - 4	T086 PC31	166		9,2	9	8,9	8,7	8,5	8,2	7,9	7,5	7	6,5	6	-	-	-	-	1,5	5,9	3,4		
CA 80 - 65 - 160 / 2,2 - 4	T086 PC32	175		10,3	10,2	10	9,8	9,6	9,4	9	8,6	8,2	7,7	7,2	6,6	-	-	-	2,2	8,3	4,8		
CA 80 - 65 - 200L / 3 - 4	T086 PC33	192,5		-	13,2	13,1	13	12,8	12,6	12,3	12	11,5	11	10,5	9,8	8	-	-	3	-	6,5		
CA 80 - 65 - 200L / 4 - 4	T086 PC34	203,5		-	14,9	14,8	14,6	14,4	14,1	14	14	13,5	13	12,5	11,9	10,1	8	-	4	-	8,3		
CA 80 - 65 - 200L / 5,5 - 4	T086 PC35	214		-	16,4	16,3	16,2	16,1	16	15,8	15,5	15	14,8	14,3	13,8	12,2	10,5	-	5,5	-	10,9		
CA 80 - 65 - 250L / 4 - 4	T086 PC36	218		-	16,8	16,7	16,5	16,4	16,2	16	15,8	15	14,5	13,8	12,5	9	-	-	4	-	8,3		
CA 80 - 65 - 250L / 5,5 - 4	T086 PC37	230		-	18,5	18,4	18,2	18,1	18	17,8	17,5	16,9	16,2	15,5	14,5	11,8	7,5	-	5,5	-	10,9		
CA 80 - 65 - 250L / 7,5 - 4	T086 PC38	256		-	24	23,8	23,6	23,4	23,2	23	22,8	22,5	22,1	21,7	21,2	19,8	17,1	13	7,5	-	15,2		
CA 80 - 65 - 315 / 7,5 - 4	T086 PC39	289		-	29,5	29,3	29	28,8	28,1	27,5	27	25	23,5	21	-	-	-	-	7,5	-	15,2		
CA 80 - 65 - 315 / 11 - 4	T086 PC40	321,5		-	-	-	36,1	36	35,9	35,3	35	34	33	32	30	25	-	-	11	-	21,1		

1. Hauteur manométrique totale (HMT) en mètres de colonne d'eau (MCE).

# Pompes CA

## Sélection

1 500  
min<sup>-1</sup>

Débit nominal : 60 à 90 m<sup>3</sup>/h

Type	Code produit	Diamètre roue	Débit en m <sup>3</sup> /h	Débit											kW Utile	Intensité en A		
				20	30	40	50	60	70	80	90	100	120	140		Tri 230 V	Tri 400 V	
CA 100 - 80 - 160 / 2,2 - 4	T087 PC22	167,5		8,8	8,7	8,5	8,1	7,6	7	6	4,9	-	-	-	-	2,2	8,3	4,8
CA 100 - 80 - 160 / 3 - 4	T087 PC23	176,5		9,8	9,7	9,5	9,2	8,8	8,2	7,4	6,2	5	-	-	3	-	6,5	
CA 100 - 80 - 200L / 4 - 4	T087 PC24	201,5		-	13	13	12,8	12,3	12	11,1	10,3	9,1	-	-	4	-	8,3	
CA 100 - 80 - 200L / 5,5 - 4	T087 PC25	213		-	15	14,9	14,7	14,3	13,9	13,1	12,5	11,5	8,8	-	5,5	-	10,9	
CA 100 - 80 - 200L / 7,5 - 4	T087 PC26	224	HTM en MCE <sup>1</sup>	-	16,9	16,9	16,7	16,4	16	15,4	14,8	13,8	11,3	-	7,5	-	15,2	
CA 100 - 80 - 250L / 5,5 - 4	T087 PC27	229,5		-	-	18,5	18,2	18	17,5	16,8	16	15	-	-	5,5	-	10,9	
CA 100 - 80 - 250L / 7,5 - 4	T087 PC28	243		-	-	20,5	20	19,8	19,3	19	18	17	14	-	7,5	-	15,2	
CA 100 - 80 - 250L / 11 - 4	T087 PC29	270		-	-	26	26	25,6	25,1	24,9	24,2	23,5	21,5	18	11	-	21,1	
CA 100 - 80 - 315 / 11 - 4	T087 PC30	305,5		-	-	33,4	33	32	31	29,5	27,5	25	17,5	-	11	-	21,1	
CA 100 - 80 - 315 / 15 - 4	T087 PC31	321,5		-	-	36,5	36	35,5	34,5	33,5	32	29,9	24	-	15	-	28,8	

1. Hauteur manométrique totale (HMT) en mètres de colonne d'eau (MCE).

1 500  
min<sup>-1</sup>

Débit nominal : 100 à 200 m<sup>3</sup>/h

Type	Code produit	Diamètre roue	Débit en m <sup>3</sup> /h	Débit																kW Utile	Intensité en A
				40	50	60	70	80	90	100	120	140	160	180	200	220	240	260	280		Tri 400 V
CA 125 - 100 - 200L / 5,5 - 4	T088 PC17	198		13	12,9	12,7	12,5	12,2	12	11,6	10,7	9,5	8	-	-	-	-	-	5,5	10,9	
CA 125 - 100 - 200L / 7,5 - 4	T088 PC18	209		14,6	14,5	14,2	14,1	13,9	13,6	13,3	12,5	11,5	10,4	8,9	7,1	-	-	-	7,5	15,2	
CA 125 - 100 - 200L / 11 - 4	T088 PC19	220		16,1	16	15,9	15,7	15,5	15,3	15,1	14,4	13,6	12,5	11,2	9,8	8	-	-	11	21,1	
CA 125 - 100 - 250L / 7,5 - 4	T088 PC20	223,5		16,4	16,3	16,2	16	16	15,5	15,2	14,2	12,7	10,8	8	-	-	-	7,5	15,2		
CA 125 - 100 - 250L / 11 - 4	T088 PC21	250		21	20,9	20,8	20,5	20,2	20	19,8	19	18	16,5	14,5	11,5	-	-	11	21,1		
CA 125 - 100 - 250L / 15 - 4	T088 PC22	263		23,5	23,2	23,1	23	22,8	22,5	22,1	21,5	20,6	19,5	18	15,5	13	-	15	28,8		
CA 125 - 100 - 315 / 15 - 4	T088 PC23	289		-	29,4	29	28,5	28	27,5	27	25	22	18,5	-	-	-	-	15	28,8		
CA 125 - 100 - 315 / 18,5 - 4	T088 PC24	305,5		-	32,4	32,2	32	31,5	31	30,5	29	26,5	23,5	19	-	-	-	18,5	35,2		
CA 125 - 100 - 315 / 22 - 4	T088 PC25	321,5		-	36	35,5	35,2	35	34,8	34,2	33	31,5	28,5	25	21	-	-	22	41,7		
CA 125 - 100 - 315L / 18,5 - 4	T088 PC26	294	HTM en MCE <sup>1</sup>	-	-	30	30	30	30	29,9	29,3	28,5	27	26	23,5	21	-	18,5	35,2		
CA 125 - 100 - 315L / 22 - 4	T088 PC27	310,5		-	-	34	34	34	34	34	33,9	33	32	31	29	27	24	-	22	41,7	
CA 125 - 100 - 315L / 30 - 4	T088 PC28	326,7		-	-	38	38	38	38	38	37,9	37,5	36,5	35,5	34	32	30	27	30	56,3	
CA 125 - 100 - 400 / 18,5 - 4	T088 PC29	346		-	43	42,5	42	41,5	40	38,5	35	31	-	-	-	-	-	18,5	35,2		
CA 125 - 100 - 400 / 22 - 4	T088 PC30	366		-	48	47,8	47,5	47	46,5	45	42	37,5	32,5	-	-	-	-	22	41,7		
CA 125 - 100 - 400 / 30 - 4	T088 PC31	386		-	54,5	54	53,5	53	52,5	52	48	45	41	35	-	-	-	30	56,3		
CA 125 - 100 - 400 / 37 - 4	T088 PC32	407		-	60	59,5	59	58,6	58,2	57,5	56	53	49	43	37	-	-	37	68,7		
CA 125 - 100 - 400L / 22 - 4	T088 PC33	326,5			-	-	-	40	39,8	39,5	38,5	37,5	36	33	28,5	23	-	22	41,7		
CA 125 - 100 - 400L / 30 - 4	T088 PC34	345,5			-	-	-	44	43,8	43,5	43	42	40	38	35	30	23	-	30	56,3	
CA 125 - 100 - 400L / 37 - 4	T088 PC35	365			-	-	-	50	50	50	49,5	48	47,5	45,5	42,5	39	33	26	37	68,7	
CA 125 - 100 - 400L / 45 - 4	T088 PC36	384		-	-	-	56	55,5	55	54,5	54	52,5	51,5	48,5	46	41	35	45	83,3		

1. Hauteur manométrique totale (HMT) en mètres de colonne d'eau (MCE).

1 500  
min<sup>-1</sup>

Débit nominal : 200 à 350 m<sup>3</sup>/h

Type	Code produit	Diamètre roue	Débit en m <sup>3</sup> /h	Débit											kW Utile	Intensité en A
				80	100	140	180	200	250	300	350	400	450	500		Tri 400 V
CA 150 - 125 - 250L / 15 - 4	T089 PC03	241		19	18,8	18,2	17,9	17,2	15,7	13,5	-	-	-	-	15	28,8
CA 150 - 125 - 250L / 18,5 - 4	T089 PC04	254		21	21	20,5	20	19,6	18,2	16	-	-	-	18,5	35,2	
CA 150 - 125 - 250L / 22 - 4	T089 PC05	267,5		23,5	23,5	23,1	22,9	22,3	21	18,9	15,6	-	-	22	41,7	
CA 150 - 125 - 315L / 30 - 4	T089 PC06	306		35	34,5	34	33,5	32,5	30	24,1	-	-	-	30	56,3	
CA 150 - 125 - 315L / 37 - 4	T089 PC07	323	HTM en MCE <sup>1</sup>	39,8	39,5	38,5	37,5	36,3	33,5	29	21	-	-	37	68,7	
CA 150 - 125 - 315L / 45 - 4	T089 PC08	340		43,5	43,3	42,5	41,7	41	38	34	28	-	-	45	83,3	
CA 150 - 125 - 400L / 45 - 4	T089 PC09	357		-	45	45	44,5	43	41	37	30	-	-	45	83,3	
CA 150 - 125 - 400L / 55 - 4	T089 PC10	378		-	50	50	49,5	48	46,5	43	37,5	29,5	-	55	101	
CA 150 - 125 - 400L / 75 - 4	T089 PC11	399		-	57,5	57	56,5	55	54	52	47,5	40	29	75	137	
CA 150 - 125 - 400L / 90 - 4	T089 PC12	420		-	62,5	62,2	62	61,5	60	58	54,8	49	40	27	90	164

1. Hauteur manométrique totale (HMT) en mètres de colonne d'eau (MCE).

INDUSTRIE



# Pompes CA

## Sélection

1 500  
min<sup>-1</sup>

Débit nominal : 300 à 500 m<sup>3</sup>/h

Type	Code produit	Diamètre roue	Débit en m <sup>3</sup> /h	Débit nominal (m <sup>3</sup> /h)														kW		Intensité en A	
				140	180	200	250	300	350	400	450	500	550	600	650	700	750	Utile	Tri 400 V		
CA 200 - 150 - 315L / 37 - 4	T090 PC01	302,5		31	30,5	30	29,5	27	24,5	20	-	-	-	-	-	-	-	37	68,7		
CA 200 - 150 - 315L / 45 - 4	T090 PC02	320,5		34,5	34,2	34	33	31,5	29	25,5	20,5	-	-	-	-	-	-	45	83,3		
CA 200 - 150 - 315L / 55 - 4	T090 PC03	338		39	39	38,5	38	36,5	34,5	31,5	27	21	-	-	-	-	-	55	101		
CA 200 - 150 - 315L / 75 - 4	T090 PC04	356	HTM en MCE <sup>1</sup>	44,5	44,5	44	43,5	42,5	40,5	38	34,5	30,5	25	-	-	-	-	75	137		
CA 200 - 150 - 400L / 55 - 4	T090 PC05	355		-	-	42,5	42	41,5	40	38	35	31	25	-	-	-	-	55	101		
CA 200 - 150 - 400L / 75 - 4	T090 PC06	376		-	-	48	47,5	47	46	44,5	42	38,5	34	28	-	-	-	75	137		
CA 200 - 150 - 400L / 90 - 4	T090 PC07	397		-	-	55	54	53,5	52,5	51	49,5	46,5	43,5	39	32,5	25	-	90	164		
CA 200 - 150 - 400L / 110 - 4	T090 PC08	418		-	-	62	61,5	60,5	60	59	57,5	55	52,5	48,5	44	37,5	30	110	197		
CA 200 - 150 - 400L / 132 - 4	T090 PC09	418		-	-	62	61,5	60,5	60	59	57,5	55	52,5	48,5	44	37,5	30	132	230		

1. Hauteur manométrique totale (HMT) en mètres de colonne d'eau (MCE).



# Pompes CA

## Dimensions

### Cotes d'encombrement des pompes CA - Moteur 3 000 min<sup>-1</sup>

Dimensions en millimètres

CA 50 à CA 65

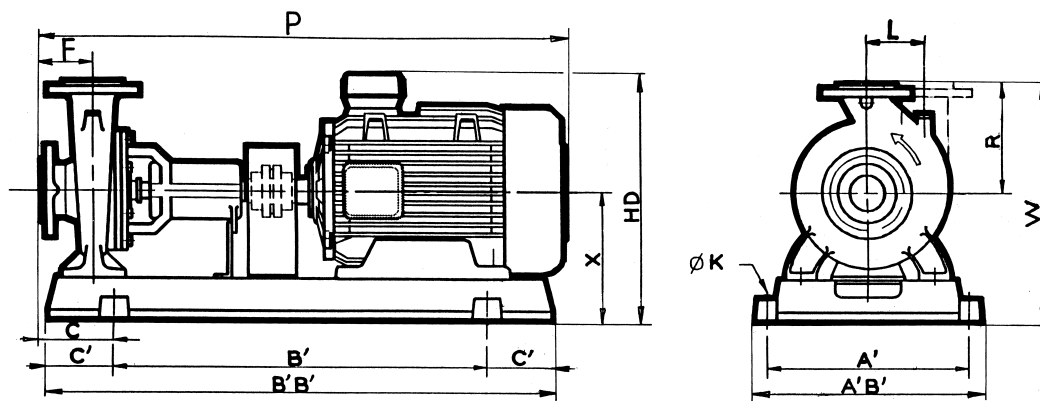

Type	Pompes													Orifices		Masse kg
	A'	A'B'	B'	B'B'	C	C'	F	HD	K	P	R	W	X	Aspiration	Refoulement	
CA 50 - 32 - 125 / 1,1 - 2	320	360	540	840	155	150	80	323	19	697	140	335	195	50	32	80
CA 50 - 32 - 125 / 1,5 - 2	320	360	540	840	155	150	80	333	19	711	140	335	195	50	32	85
CA 50 - 32 - 160 / 2,2 - 2	320	360	540	840	155	150	80	353	19	738	160	375	215	50	32	95
CA 50 - 32 - 160 / 3 - 2	320	360	540	840	155	150	80	358	19	793	160	375	215	50	32	98
CA 50 - 32 - 200 / 4 - 2	320	360	540	840	155	150	80	386	19	793	180	423	243	50	32	108
CA 50 - 32 - 200 / 5,5 - 2	350	390	600	940	175	170	80	395	19	874	180	423	243	50	32	135
CA 50 - 32 - 200L / 7,5 - 2	350	390	600	940	175	170	80	392	19	874	180	423	243	50	32	137
CA 50 - 32 - 200L / 9 - 2	350	390	600	940	175	170	80	444	19	910	180	423	243	50	32	140
CA 50 - 32 - 200L / 11 - 2	400	450	660	1040	185	190	80	471	24	1 048	180	423	243	50	32	186
CA 65 - 40 - 125 / 2,2 - 2	320	360	540	840	155	150	80	333	19	738	140	335	195	65	40	92
CA 65 - 40 - 125 / 3 - 2	320	360	540	840	155	150	80	338	19	793	140	335	195	65	40	95
CA 65 - 40 - 160 / 3 - 2	320	360	540	840	155	150	80	358	19	793	160	375	215	65	40	98
CA 65 - 40 - 160 / 4 - 2	320	360	540	840	155	150	80	358	19	793	160	375	215	65	40	105
CA 65 - 40 - 160 / 5,5 - 2	350	390	600	940	175	170	80	364	19	874	160	375	215	65	40	153
CA 65 - 40 - 200L / 7,5 - 2	350	390	600	940	195	170	100	392	19	894	180	423	243	65	40	153
CA 65 - 40 - 200L / 9 - 2	350	390	600	940	195	170	100	444	19	930	180	423	243	65	40	155
CA 65 - 40 - 200L / 11 - 2	400	450	660	1040	205	190	100	491	24	1 068	180	443	263	65	40	198
CA 65 - 40 - 250 / 11 - 2	440	490	740	1160	213	210	100	511	24	1 068	225	508	283	65	40	224
CA 65 - 40 - 250 / 15 - 2	440	490	740	1160	213	210	100	511	24	1 068	225	508	283	65	40	238
CA 65 - 40 - 250 / 18,5 - 2	440	490	740	1160	213	210	100	511	24	1 068	225	508	283	65	40	253
CA 65 - 40 - 250L / 15 - 2	440	490	740	1160	213	210	100	511	24	1 068	225	508	283	65	40	240
CA 65 - 40 - 250L / 18,5 - 2	440	490	740	1160	213	210	100	511	24	1 068	225	508	283	65	40	255
CA 65 - 40 - 250L / 22 - 2	440	490	740	1160	213	210	100	536	24	1 068	225	508	283	65	40	265
CA 65 - 50 - 125 / 3 - 2	320	360	540	840	175	150	100	358	19	813	160	375	215	65	50	96
CA 65 - 50 - 125 / 4 - 2	320	360	540	840	175	150	100	358	19	813	160	375	215	65	50	103
CA 65 - 50 - 125 / 5,5 - 2	350	390	600	940	195	170	100	364	19	894	160	375	215	65	50	133
CA 65 - 50 - 160 / 5,5 - 2	350	390	600	940	195	170	100	392	19	894	180	423	243	65	50	150
CA 65 - 50 - 160 / 7,5 - 2	350	390	600	940	195	170	100	392	19	894	180	423	243	65	50	161
CA 65 - 50 - 200L / 15 - 2	400	450	660	1040	205	190	100	491	24	1 068	200	463	263	65	50	203
CA 65 - 50 - 200L / 18,5 - 2	400	450	660	1040	205	190	100	491	24	1 068	200	463	263	65	50	219
CA 65 - 50 - 200L / 22 - 2	400	450	660	1040	205	190	100	491	24	1 068	200	483	283	65	50	228
CA 65 - 50 - 200L / 30 - 2	490	540	840	1310	228	235	100	573	24	1 192	200	503	303	65	50	343
CA 65 - 50 - 250L / 18,5 - 2	440	490	740	1160	213	210	100	511	24	1 068	225	508	283	65	50	262
CA 65 - 50 - 250L / 22 - 2	440	490	740	1160	213	210	100	536	24	1 068	225	508	283	65	50	271
CA 65 - 50 - 250L / 30 - 2	490	540	840	1310	228	235	100	553	24	1 193	225	528	303	65	50	350
CA 65 - 50 - 250L / 37 - 2	490	540	840	1310	228	235	100	553	24	1 193	225	528	303	65	50	396

INDUSTRIE



# Pompes CA

## Dimensions

### Cotes d'encombrement des pompes CA - Moteur 3 000 min<sup>-1</sup>

Dimensions en millimètres

CA 80 à CA 125

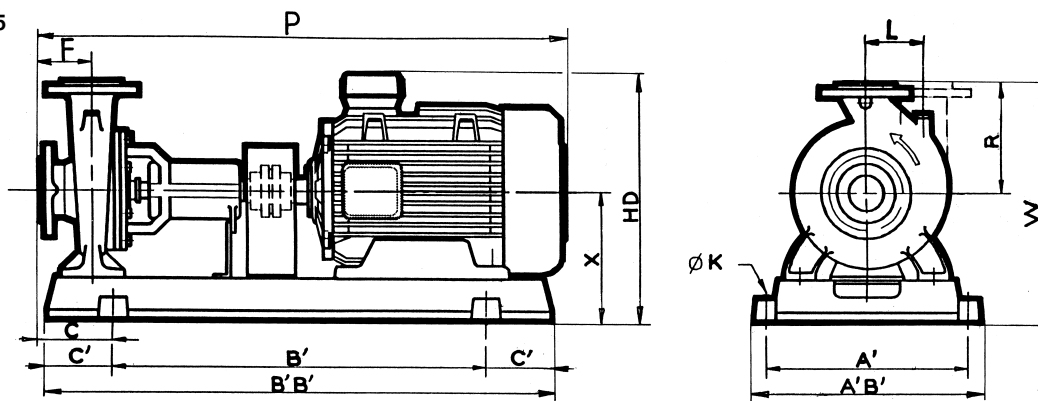

Type	Pompes													Orifices		Masse kg
	A'	A'B'	B'	B'B'	C	C'	F	HD	K	P	R	W	X	Aspiration	Refolement	
CA 80 - 65 - 125 / 5,5 - 2	350	390	600	940	183	170	100	392	19	894	180	423	243	80	65	149
CA 80 - 65 - 125 / 7,5 - 2	350	390	600	940	183	170	100	392	19	894	180	423	243	80	65	153
CA 80 - 65 - 160L / 9 - 2	350	390	600	940	183	170	100	444	19	930	200	443	243	80	65	160
CA 80 - 65 - 200L / 11 - 2	400	450	660	1 040	193	190	100	491	24	1 068	200	463	263	80	65	200
CA 80 - 65 - 160 / 15 - 2	400	450	660	1 040	193	190	100	491	24	1 068	200	463	263	80	65	209
CA 80 - 65 - 200L / 18,5 - 2	440	490	740	1 160	213	210	100	511	24	1 068	225	508	283	80	65	260
CA 80 - 65 - 200L / 22 - 2	440	490	740	1 160	213	210	100	536	24	1 068	225	508	283	80	65	269
CA 80 - 65 - 200L / 30 - 2	490	540	840	1 310	228	235	100	573	24	1 192	225	528	303	80	65	348
CA 80 - 65 - 200L / 37 - 2	490	540	840	1 310	228	235	100	573	24	1 192	225	528	303	80	65	394
CA 80 - 65 - 250L / 30 - 2	490	540	840	1 310	215	235	100	573	24	1 302	250	553	303	80	65	379
CA 80 - 65 - 250L / 37 - 2	490	540	840	1 310	215	235	100	573	24	1 302	250	553	303	80	65	425
CA 80 - 65 - 250L / 45 - 2	490	540	840	1 310	215	235	100	598	24	1 308	250	578	328	80	65	476
CA 80 - 65 - 250L / 55 - 2	550	610	940	1 460	235	260	100	746	24	1 462	250	603	353	80	65	576
CA 100 - 80 - 160 / 15 - 2	440	490	740	1 160	238	210	125	511	24	1 093	225	508	283	100	80	236
CA 100 - 80 - 160 / 18,5 - 2	440	490	740	1 160	238	210	125	511	24	1 093	225	508	283	100	80	252
CA 100 - 80 - 200L / 22 - 2	440	490	740	1 160	238	210	125	536	24	1 203	250	533	283	100	80	283
CA 100 - 80 - 200L / 30 - 2	490	540	840	1 310	253	235	125	573	24	1 327	250	553	303	100	80	408
CA 100 - 80 - 200L / 37 - 2	490	540	840	1 310	253	235	125	573	24	1 327	250	553	303	100	80	410
CA 100 - 80 - 200L / 45 - 2	550	610	940	1 460	273	260	125	598	24	1 333	250	578	328	100	80	622
CA 100 - 80 - 250L / 45 - 2	490	540	840	1 310	240	235	125	598	24	1 338	280	608	328	100	80	482
CA 100 - 80 - 250L / 55 - 2	550	610	940	1 460	260	260	125	746	24	1 487	280	633	353	100	80	582
CA 100 - 80 - 250L / 75 - 2	670	730	1 200	1 860	345	330	125	819	29	1 523	280	683	403	100	80	796
CA 100 - 80 - 250L / 90 - 2	670	730	1 200	1 860	345	330	125	869	29	1 663	280	683	403	100	80	917
CA 125 - 100 - 200L / 37 - 2	490	540	840	1 310	240	235	125	598	24	1 327	280	583	303	125	100	417
CA 125 - 100 - 200L / 45 - 2	550	610	940	1 460	260	260	125	598	24	1 333	280	608	328	125	100	674
CA 125 - 100 - 200L / 55 - 2	550	610	940	1 460	260	260	125	746	24	1 487	280	633	353	125	100	817
CA 125 - 100 - 200L / 75 - 2	670	730	1 200	1 860	345	330	125	819	29	1 523	280	683	403	125	100	1 031
CA 125 - 100 - 250L / 55 - 2	550	610	940	1 460	275	260	140	746	29	1 502	280	633	353	125	100	591
CA 125 - 100 - 250L / 75 - 2	670	730	1 200	1 860	345	330	140	819	29	1 538	280	683	403	125	100	805
CA 125 - 100 - 250L / 90 - 2	670	730	1 200	1 860	345	330	140	869	29	1 678	280	683	403	125	100	926
CA 125 - 100 - 250L / 110 - 2	670	730	1 200	1 860	345	330	140	904	29	1 704	280	718	438	125	100	1 069

### Cotes d'encombrement des brides

Type	Aspiration				Refolement			
	ØM	N	ØS	ØT	ØM	N	ØS	ØT
CA 50 - 32	50	4	19	125	32	4	19	100
CA 65 - 40	65	4	19	145	40	4	19	110
CA 65 - 50	65	4	19	145	50	4	19	125
CA 80 - 65	80	8	19	160	65	4	19	145
CA 100 - 80	100	8	19	180	80	8	19	160
CA 125 - 100	125	8	19	210	100	8	19	180
CA 150 - 125	150	8	23	240	125	8	19	210

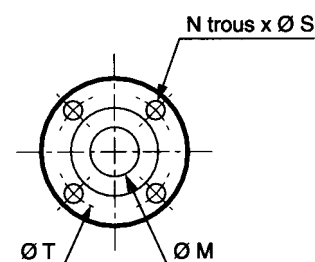

# Pompes CA

## Dimensions

Cotes d'encombrement des pompes CA - Moteur 1 500 min<sup>-1</sup>

Dimensions en millimètres

CA 50 à CA 80

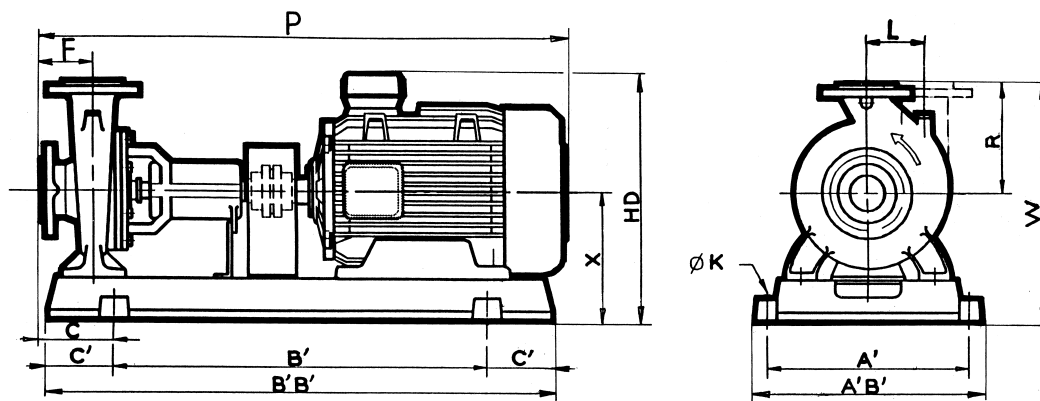

Type	Pompes													Orifices		Masse
	A'	A'B'	B'	B'B'	C	C'	F	HD	K	P	R	W	X	Aspiration	Refoulement	kg
CA 50 - 32 - 125 / 0,55 - 4	320	360	540	840	155	150	80	323	19	697	140	335	195	50	32	80
CA 50 - 32 - 160 / 0,55 - 4	320	360	540	840	155	150	80	343	19	697	160	375	215	50	32	86
CA 50 - 32 - 200 / 1,1 - 4	320	360	540	840	155	150	80	381	19	711	180	423	243	50	32	94
CA 50 - 32 - 200L / 1,1 - 4	320	360	540	840	155	150	80	381	19	711	180	423	243	50	32	94
CA 50 - 32 - 200L / 1,5 - 4	320	360	540	840	155	150	80	381	19	738	180	423	243	50	32	98
CA 65 - 40 - 125 / 0,55 - 4	320	360	540	840	155	150	80	323	19	697	140	335	195	65	40	84
CA 65 - 40 - 160 / 0,75 - 4	320	360	540	840	155	150	80	343	19	697	160	375	215	65	40	89
CA 65 - 40 - 200L / 1,1 - 4	320	360	540	840	155	150	100	381	19	731	180	423	243	65	40	95
CA 65 - 40 - 200L / 1,5 - 4	320	360	540	840	155	150	100	381	19	758	180	423	243	65	40	100
CA 65 - 40 - 250 / 1,5 - 4	400	450	660	1 040	193	190	100	421	24	758	225	508	283	65	40	129
CA 65 - 40 - 250 / 2,2 - 4	400	450	660	1 040	193	190	100	426	24	813	225	508	283	65	40	135
CA 65 - 40 - 250L / 1,5 - 4	400	450	660	1 040	193	190	100	421	24	748	225	508	283	65	40	131
CA 65 - 40 - 250L / 2,2 - 4	400	450	660	1 040	193	190	100	426	24	813	225	508	283	65	40	137
CA 65 - 40 - 250L / 3 - 4	400	450	660	1 040	193	190	100	426	24	813	225	508	283	65	40	145
CA 65 - 50 - 125 / 0,75 - 4	320	360	540	840	150	150	100	343	19	717	160	375	215	65	50	86
CA 65 - 50 - 160 / 1,1 - 4	320	360	540	840	150	150	100	381	19	731	180	423	243	65	50	97
CA 65 - 50 - 200L / 2,2 - 4	320	360	540	840	150	150	100	386	19	813	200	443	243	65	50	111
CA 65 - 50 - 200L / 3 - 4	320	360	540	840	150	150	100	386	19	813	200	443	243	65	50	113
CA 65 - 50 - 200L / 4 - 4	320	360	540	840	150	150	100	386	19	813	200	443	243	65	50	135
CA 65 - 50 - 250L / 3 - 4	400	450	660	1 040	190	190	100	426	24	813	225	508	283	65	50	145
CA 65 - 50 - 250L / 4 - 4	400	450	660	1 040	190	190	100	426	24	813	225	508	283	65	50	150
CA 65 - 50 - 250L / 5,5 - 4	400	450	660	1 040	190	190	100	432	24	894	225	508	283	65	50	167
CA 80 - 65 - 125 / 1,1 - 4	350	390	600	940	183	170	100	381	19	731	180	423	243	80	65	104
CA 80 - 65 - 125 / 1,5 - 4	350	390	600	940	183	170	100	381	19	758	180	423	243	80	65	107
CA 80 - 65 - 160 / 1,5 - 4	350	390	600	940	183	170	100	401	19	758	200	443	243	80	65	111
CA 80 - 65 - 160 / 2,2 - 4	350	390	600	940	183	170	100	386	19	813	200	443	243	80	65	117
CA 80 - 65 - 200L / 3 - 4	400	450	660	1 040	193	190	100	426	24	813	225	508	283	80	65	143
CA 80 - 65 - 200L / 4 - 4	400	450	660	1 040	193	190	100	426	24	813	225	508	283	80	65	148
CA 80 - 65 - 200L / 5,5 - 4	400	450	660	1 040	193	190	100	432	24	894	225	508	283	80	65	167
CA 80 - 65 - 250L / 4 - 4	440	490	740	1 160	200	210	100	446	24	923	250	553	303	80	65	212
CA 80 - 65 - 250L / 5,5 - 4	440	490	740	1 160	200	210	100	452	24	1004	250	553	303	80	65	229
CA 80 - 65 - 250L / 7,5 - 4	440	490	740	1 160	200	210	100	504	24	1040	250	553	303	80	65	241
CA 80 - 65 - 315 / 7,5 - 4	490	540	840	1 310	240	235	125	529	24	1040	280	608	328	80	65	283
CA 80 - 65 - 315 / 11 - 4	490	540	840	1 310	240	235	125	556	24	1178	280	608	328	80	65	309

INDUSTRIE



# Pompes CA

## Dimensions

### Cotes d'encombrement des pompes CA - Moteur 1 500 min<sup>-1</sup>

Dimensions en millimètres

CA 100 à CA 125

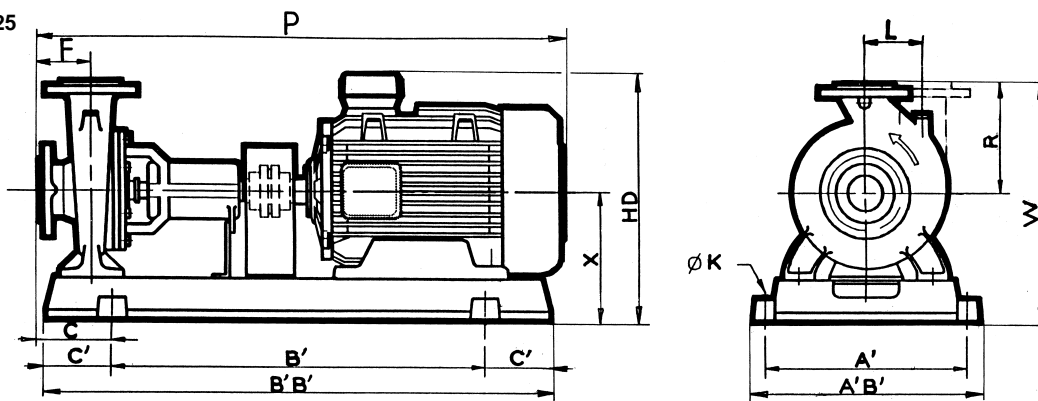

Type	Pompes													Orifices		Masse kg
	A'	A'B'	B'	B'B'	C	C'	F	HD	K	P	R	W	X	Aspiration	Refoulement	
CA 100 - 80 - 160 / 2,2 - 4	440	450	660	1 040	218	190	125	426	24	838	225	508	283	100	80	136
CA 100 - 80 - 160 / 3 - 4	440	450	660	1 040	218	190	125	426	24	838	225	508	283	100	80	138
CA 100 - 80 - 200L / 4 - 4	440	490	740	1 160	238	210	125	426	24	948	250	533	283	100	80	194
CA 100 - 80 - 200L / 5,5 - 4	440	490	740	1 160	238	210	125	432	24	1 029	250	533	283	100	80	211
CA 100 - 80 - 200L / 7,5 - 4	440	490	740	1 160	238	210	125	484	24	1 065	250	533	283	100	80	233
CA 100 - 80 - 250L / 5,5 - 4	490	540	840	1 310	240	235	125	452	24	1 029	280	583	303	100	80	268
CA 100 - 80 - 250L / 7,5 - 4	490	540	840	1 310	240	235	125	504	24	1 065	280	583	303	100	80	279
CA 100 - 80 - 250L / 11 - 4	490	540	840	1 310	240	235	125	531	24	1 203	280	583	303	100	80	304
CA 100 - 80 - 315 / 11 - 4	490	540	840	1 310	240	235	125	581	24	1 203	315	668	353	100	80	314
CA 100 - 80 - 315 / 15 - 4	490	540	840	1 310	240	235	125	581	24	1 203	315	668	353	100	80	331
CA 125 - 100 - 200L / 5,5 - 4	440	490	740	1 160	225	210	125	452	24	1 029	280	583	303	125	100	220
CA 125 - 100 - 200L / 7,5 - 4	440	490	740	1 160	225	210	125	504	24	1 065	280	583	303	125	100	231
CA 125 - 100 - 200L / 11 - 4	490	540	840	1 310	240	235	125	531	24	1 203	280	583	303	125	100	297
CA 125 - 100 - 250L / 7,5 - 4	490	540	840	1 310	255	235	140	529	24	1 080	280	608	328	125	100	290
CA 125 - 100 - 250L / 11 - 4	490	540	840	1 310	255	235	140	556	24	1 218	280	608	328	125	100	315
CA 125 - 100 - 250L / 15 - 4	490	540	840	1 310	255	235	140	556	24	1 218	280	608	328	125	100	333
CA 125 - 100 - 315 / 15 - 4	490	540	840	1 310	255	235	140	581	24	1 218	315	668	353	125	100	341
CA 125 - 100 - 315 / 18,5 - 4	490	540	840	1 310	255	235	140	606	24	1 218	315	668	353	125	100	361
CA 125 - 100 - 315 / 22 - 4	490	540	840	1 310	255	235	140	603	24	1 275	315	668	353	125	100	389
CA 125 - 100 - 315L / 18,5 - 4	490	540	840	1 310	255	235	140	606	24	1 218	315	668	353	125	100	361
CA 125 - 100 - 315L / 22 - 4	490	540	840	1 310	255	235	140	603	24	1 275	315	668	353	125	100	389
CA 125 - 100 - 315L / 30 - 4	490	540	840	1 310	255	235	140	603	24	1 321	315	668	353	125	100	485
CA 125 - 100 - 400 / 18,5 - 4	600	660	1060	1 660	300	300	140	656	29	1 278	355	758	403	125	100	493
CA 125 - 100 - 400 / 22 - 4	600	660	1060	1 660	300	300	140	653	29	1 335	355	758	403	125	100	512
CA 125 - 100 - 400 / 30 - 4	600	660	1060	1 660	300	300	140	653	29	1 381	355	758	403	125	100	581
CA 125 - 100 - 400 / 37 - 4	600	660	1060	1 660	300	300	140	673	29	1 438	355	758	403	125	100	778
CA 125 - 100 - 400L / 22 - 4	600	660	1060	1 660	300	300	140	653	29	1 335	355	758	403	125	100	521
CA 125 - 100 - 400L / 30 - 4	600	660	1060	1 660	300	300	140	653	29	1 381	355	758	403	125	100	521
CA 125 - 100 - 400L / 37 - 4	600	660	1060	1 660	300	300	140	673	29	1 438	355	758	403	125	100	778
CA 125 - 100 - 400L / 45 - 4	600	660	1060	1 660	300	300	140	673	29	1 488	355	758	403	125	100	808

# Pompes CA

## Dimensions

### Cotes d'encombrement des pompes CA - Moteur 1 500 min<sup>-1</sup>

Dimensions en millimètres

CA 150 à CA 200

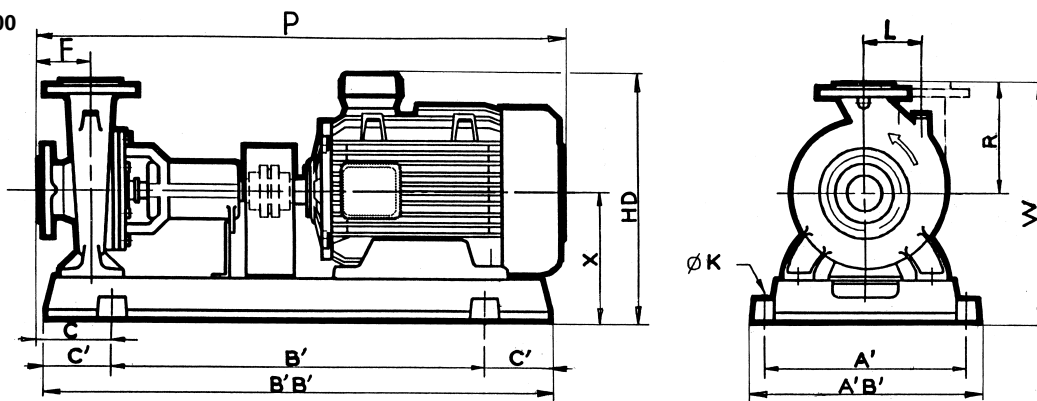

Type	Pompes												Orifices		Masse kg	
	A'	A'B'	B'	B'B'	C	C'	F	HD	K	P	R	W	X	Aspiration		Refoulement
CA 150 - 125 - 250L / 15 - 4	490	540	840	1 310	255	235	140	581	24	1 218	355	708	353	150	125	330
CA 150 - 125 - 250L / 18,5 - 4	490	540	840	1 310	255	235	140	606	24	1 218	355	708	353	150	125	366
CA 150 - 125 - 250L / 22 - 4	490	540	840	1 310	255	235	140	603	24	1 275	355	708	353	150	125	388
CA 150 - 125 - 315L / 30 - 4	600	660	1 060	1 660	300	300	140	653	29	1 381	355	758	403	150	125	567
CA 150 - 125 - 315L / 37 - 4	600	660	1 060	1 660	300	300	140	673	29	1 438	355	758	403	150	125	602
CA 150 - 125 - 315L / 45 - 4	600	660	1 060	1 660	300	300	140	673	29	1 488	355	758	403	150	125	632
CA 150 - 125 - 400L / 45 - 4	600	660	1 060	1 660	300	300	140	708	29	1 488	400	838	438	150	125	831
CA 150 - 125 - 400L / 55 - 4	600	660	1 060	1 660	300	300	140	831	29	1 562	400	838	438	150	125	869
CA 150 - 125 - 400L / 75 - 4	670	730	1 200	1 860	330	330	140	854	29	1 598	400	838	438	150	125	948
CA 150 - 125 - 400L / 90 - 4	670	730	1 200	1 860	330	330	140	854	29	1 738	400	838	438	150	125	1 160
CA 200 - 150 - 315L / 37 - 4	670	730	1 200	1 860	350	330	160	673	29	1 458	400	803	403	200	150	915
CA 200 - 150 - 315L / 45 - 4	670	730	1 200	1 860	350	330	160	673	29	1 508	400	803	403	200	150	945
CA 200 - 150 - 315L / 55 - 4	670	730	1 200	1 860	350	330	160	796	29	1 582	400	803	403	200	150	1 035
CA 200 - 150 - 315L / 75 - 4	670	730	1 200	1 860	350	330	160	819	29	1 618	400	803	403	200	150	1 130
CA 200 - 150 - 400L / 55 - 4	670	730	1 200	1 860	350	330	160	854	29	1 568	450	888	438	200	150	873
CA 200 - 150 - 400L / 75 - 4	670	730	1 200	1 860	350	330	160	854	29	1 618	450	888	438	200	150	959
CA 200 - 150 - 400L / 90 - 4	670	730	1 200	1 860	350	330	160	904	29	1 758	450	888	438	200	150	1 148
CA 200 - 150 - 400L / 110 - 4	670	730	1 200	1 860	350	330	160	904	29	1 814	450	888	438	200	150	1 249
CA 200 - 150 - 400L / 132 - 4	670	730	1 200	1 860	350	330	160	904	29	1 814	450	888	438	200	150	1 700

### Cotes d'encombrement des brides

Type	Aspiration				Refoulement			
	ØM	N	ØS	ØT	ØM	N	ØS	ØT
CA 50 - 32	50	4	19	125	32	4	19	100
CA 65 - 40	65	4	19	145	40	4	19	110
CA 65 - 50	65	4	19	145	50	4	19	125
CA 80 - 65	80	8	19	160	65	4	19	145
CA 100 - 80	100	8	19	180	80	8	19	160
CA 125 - 100	125	8	19	210	100	8	19	180
CA 150 - 125	150	8	23	240	125	8	19	210

