



MR B 40-120 F

CIRCULATEURS POUR EAU CHAUDE SANITAIRE

À brides



COURBE DE PERFORMANCES (selon ISO 9906 Annexe A)

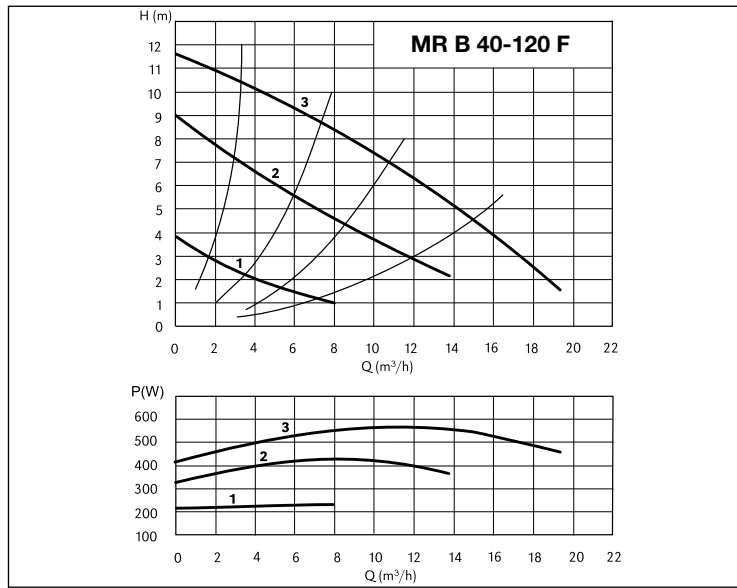

APPLICATIONS

Circulateur à rotor noyé de bouclage d'eau chaude sanitaire

DONNÉES TECHNIQUES

- 3 vitesses sélectionnables
- Tension d'alimentation 3~400V - 50 Hz
- Classe d'isolation H
- Indice de protection IP43
- Pression maximale de fonctionnement : 10 bar
- Température ambiante maximale : 40 °C
- Température du fluide de -10 à +65 °C

MATÉRIAUX

- Corps de pompe en bronze
- Roue en acier inox
- Arbre en acier inox
- Coussinet radial en graphite
- Chemise entrefer en acier inox AISI 316

LIQUIDES ADMIS

- Liquides clairs, propres, non agressifs et non explosifs, sans particules solides ou fibreuses

DIMENSIONS

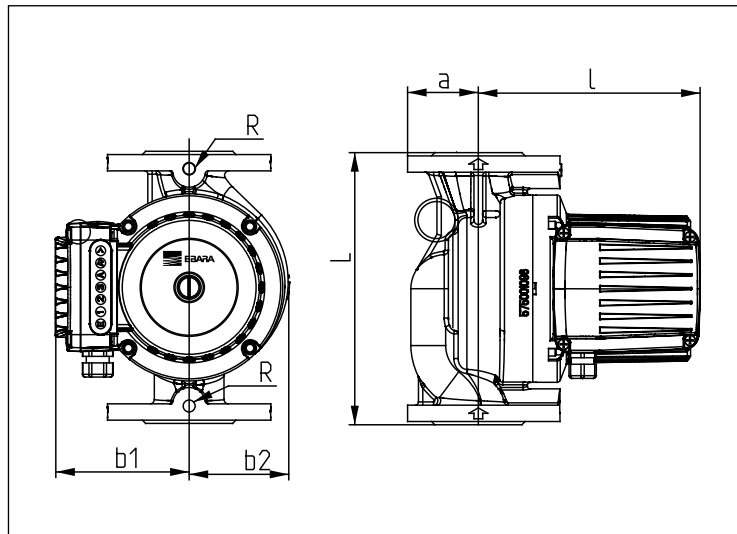

IDENTIFICATION



TABLEAU DES DIMENSIONS

Modèle	L	DN	b1	b2	l	a
MR B 40-120 F	250	40	153	92	198	65

CARACTÉRISTIQUES TECHNIQUES

Modèle	Entraxe [mm]	DN	Température du liquide (min - max °C)	PN [bar]	P1 max [W]	In max 3~400 V [A]	Pression minimale en aspiration [bar]			Poids [kg]
							50°C	80°C	110°C	
MR B 40-120 F	250	DN40	-10 +65	10	578	1,46	0,05	0,8	1,4	22,0

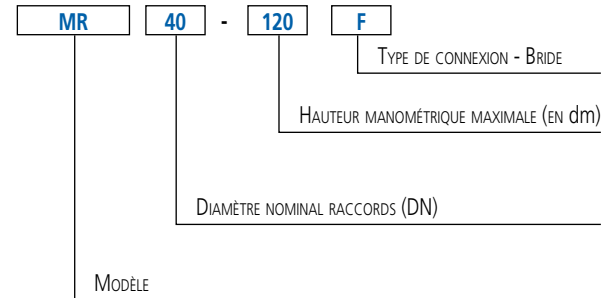

MR B 40-70 F

CIRCULATEURS POUR EAU CHAUDE SANITAIRE

À brides



COURBE DE PERFORMANCES (selon ISO 9906 Annexe A)

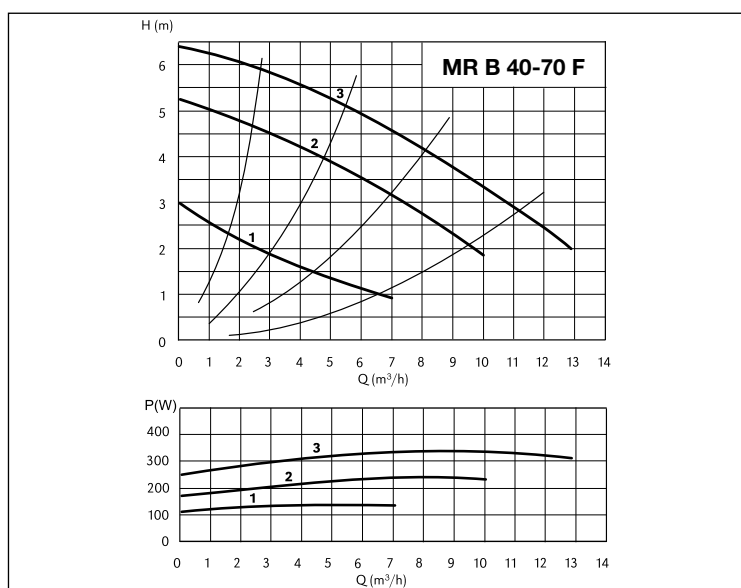

APPLICATIONS

Circulateur à rotor noyé de bouclage d'eau chaude sanitaire

DONNÉES TECHNIQUES

- 3 vitesses sélectionnables
- Tension d'alimentation 3~400V - 50 Hz
- Classe d'isolation H
- Indice de protection IP43
- Pression maximale de fonctionnement : 10 bar
- Température ambiante maximale : 40 °C
- Température du fluide de -10 à +65 °C

MATÉRIAUX

- Corps de pompe en bronze
- Roue en acier inox
- Arbre en acier inox
- Coussinet radial en graphite
- Chemise entrefer en acier inox AISI 316

LIQUIDES ADMIS

- Liquides clairs, propres, non agressifs et non explosifs, sans particules solides ou fibreuses

DIMENSIONS

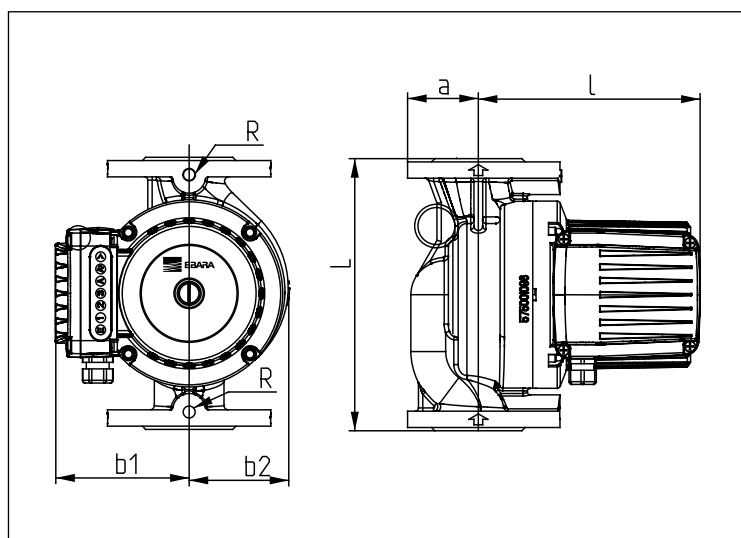

IDENTIFICATION



TABLEAU DES DIMENSIONS

Modèle	L	DN	b1	b2	l	a
MR B 40-70 F	250	40	153	92	198	65

CARACTÉRISTIQUES TECHNIQUES

Modèle	Entraxe [mm]	DN	Température du liquide (min - max °C)	PN [bar]	P1 max [W]	In max 3~400 V [A]	Pression minimale en aspiration [bar]			Poids [kg]
							50°C	80°C	110°C	
MR B 40-70 F	250	DN40	-10 +65	10	295	0,74	0,05	0,8	1,4	22,0

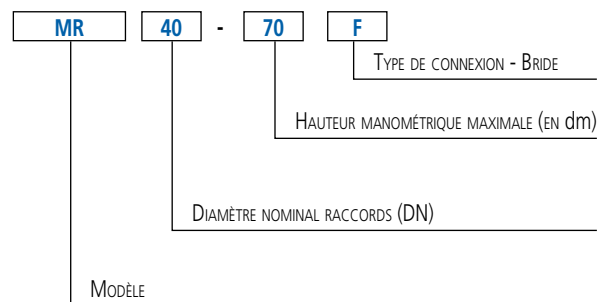

MR B 50-120 F

CIRCULATEURS POUR EAU CHAUDE SANITAIRE

À brides



COURBE DE PERFORMANCES (selon ISO 9906 Annexe A)

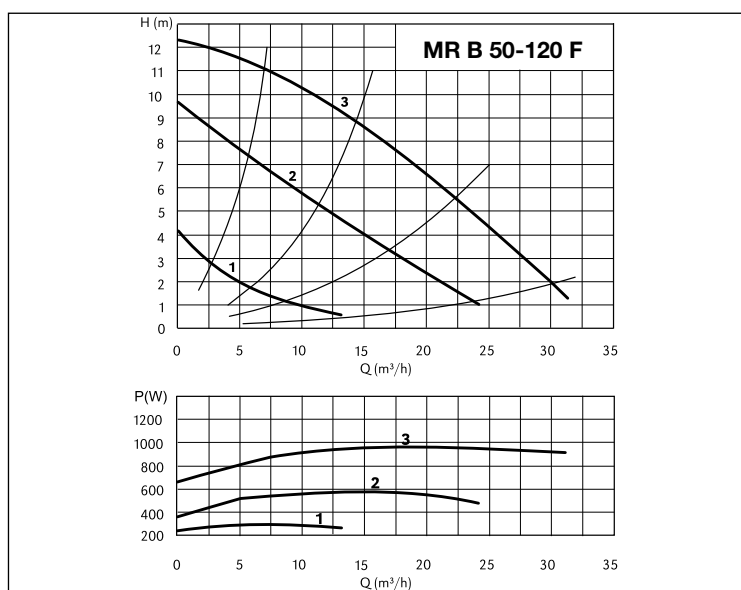

APPLICATIONS

Circulateur à rotor noyé de bouclage d'eau chaude sanitaire

DONNÉES TECHNIQUES

- 3 vitesses sélectionnables
- Tension d'alimentation 3~400V - 50 Hz
- Classe d'isolation H
- Indice de protection IP43
- Pression maximale de fonctionnement : 10 bar
- Température ambiante maximale : 40 °C
- Température du fluide de -10 à +65 °C

MATÉRIAUX

- Corps de pompe en bronze
- Roue en acier inox
- Arbre en acier inox
- Coussinet radial en graphite
- Chemise entrefer en acier inox AISI 316

LIQUIDES ADMIS

- Liquides clairs, propres, non agressifs et non explosifs, sans particules solides ou fibreuses

DIMENSIONS

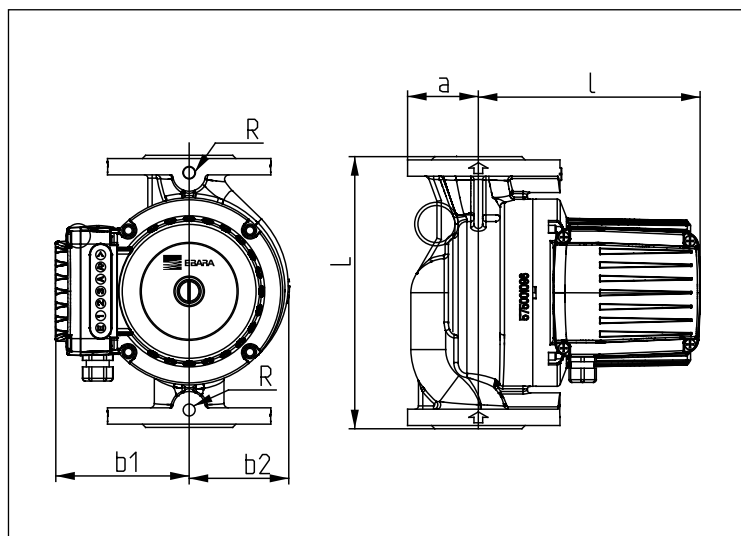

IDENTIFICATION



TABLEAU DES DIMENSIONS

Modèle	L	DN	b1	b2	l	a
MR B 50-120 F	280	50	160	113	250	70

CARACTÉRISTIQUES TECHNIQUES

Modèle	Entraxe [mm]	DN	Température du liquide (min - max °C)	PN [bar]	P1 max [W]	In max 3~400 V [A]	Pression minimale en aspiration [bar]			Poids [kg]
							50°C	80°C	110°C	
MR B 50-120 F	280	DN50	-10 +65	10	1020	1,73	0,05	0,8	1,4	28,0

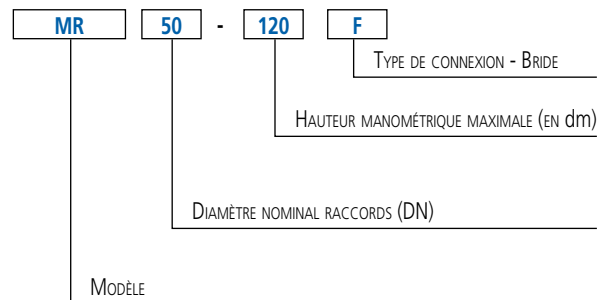

MR B 50-70 F

CIRCULATEURS POUR EAU CHAUDE SANITAIRE

À brides



COURBE DE PERFORMANCES (selon ISO 9906 Annexe A)

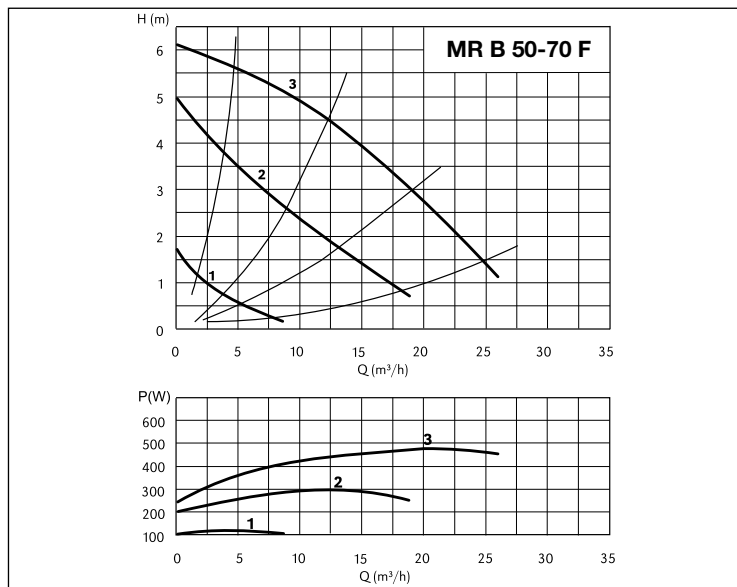

DIMENSIONS

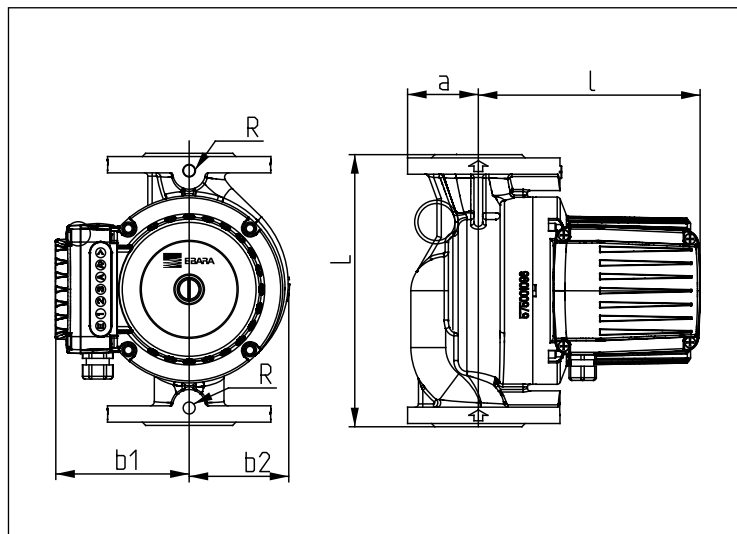

APPLICATIONS

Circulateur à rotor noyé de bouclage d'eau chaude sanitaire

DONNÉES TECHNIQUES

- 3 vitesses sélectionnables
- Tension d'alimentation 3~400V - 50 Hz
- Classe d'isolation H
- Indice de protection IP43
- Pression maximale de fonctionnement : 10 bar
- Température ambiante maximale : 40 °C
- Température du fluide de -10 à +65 °C

MATÉRIAUX

- Corps de pompe en bronze
- Roue en acier inox
- Arbre en acier inox
- Coussinet radial en graphite
- Chemise entrefer en acier inox AISI 316

LIQUIDES ADMIS

- Liquides clairs, propres, non agressifs et non explosifs, sans particules solides ou fibreuses

IDENTIFICATION



TABLEAU DES DIMENSIONS

Modèle	L	DN	b1	b2	l	a
MR B 50-70 F	280	50	160	113	250	70

CARACTÉRISTIQUES TECHNIQUES

Modèle	Entraxe [mm]	DN	Température du liquide (min - max °C)	PN [bar]	P1 max [W]	In max 3~400 V [A]	Pression minimale en aspiration [bar]			Poids [kg]
							50°C	80°C	110°C	
MR B 50-70 F	280	DN50	-10 +65	10	470	1,15	0,30	1,0	1,6	28,0

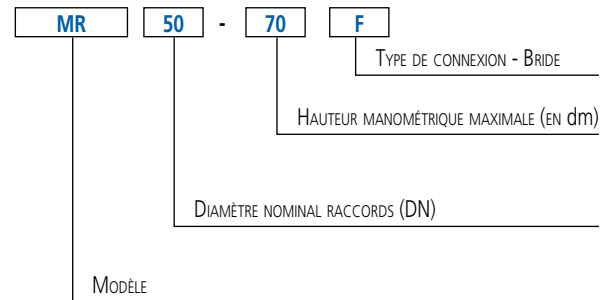
Les informations contenues dans la présente publication ne doivent pas être considérées comme contraignantes. La société EBARA Pumps Europe Sp. A. se réserve le droit d'y apporter sans préavis les modifications qu'elle jugera les plus opportunes.



MR B 65-120 F

CIRCULATEURS POUR EAU CHAUDE SANITAIRE

À brides



COURBE DE PERFORMANCES (selon ISO 9906 Annexe A)

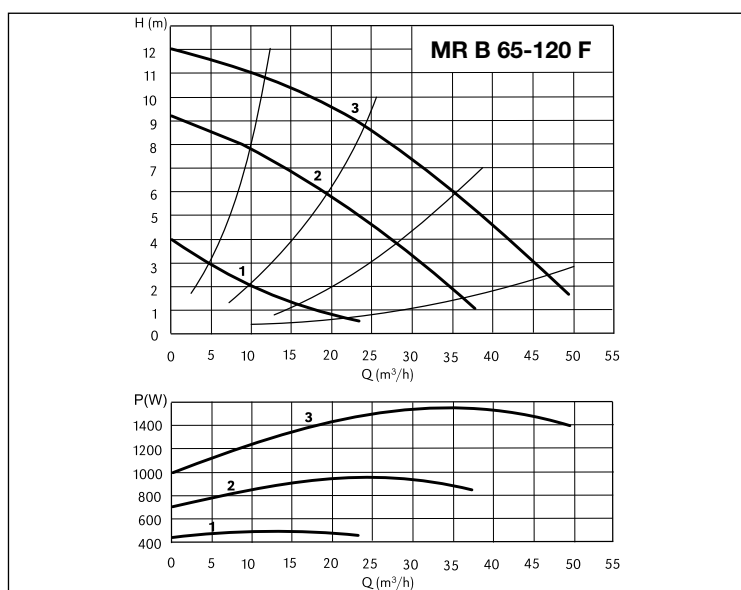

APPLICATIONS

Circulateur à rotor noyé de bouclage d'eau chaude sanitaire

DONNÉES TECHNIQUES

- 3 vitesses sélectionnables
- Tension d'alimentation 3~400V - 50 Hz
- Classe d'isolation H
- Indice de protection IP43
- Pression maximale de fonctionnement : 10 bar
- Température ambiante maximale : 40 °C
- Température du fluide de -10 à +65 °C

MATÉRIAUX

- Corps de pompe en bronze
- Roue en acier inox
- Arbre en acier inox
- Coussinet radial en graphite
- Chemise entrefer en acier inox AISI 316

LIQUIDES ADMIS

- Liquides clairs, propres, non agressifs et non explosifs, sans particules solides ou fibreuses

DIMENSIONS

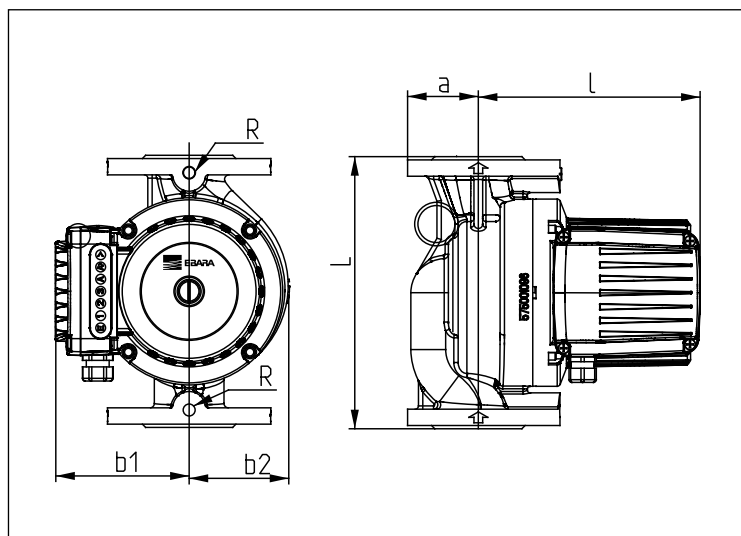

IDENTIFICATION



TABLEAU DES DIMENSIONS

Modèle	L	DN	b1	b2	l	a
MR B 65-120 F	340	65	160	123	252	80

CARACTÉRISTIQUES TECHNIQUES

Modèle	Entraxe [mm]	DN	Température du liquide (min - max °C)	PN [bar]	P1 max [W]	In max 3~400 V [A]	Pression minimale en aspiration [bar]			Poids [kg]
							50°C	80°C	110°C	
MR B 65-120 F	340	65	-10 +65	10	1560	2,80	0,30	1,0	1,6	36,0

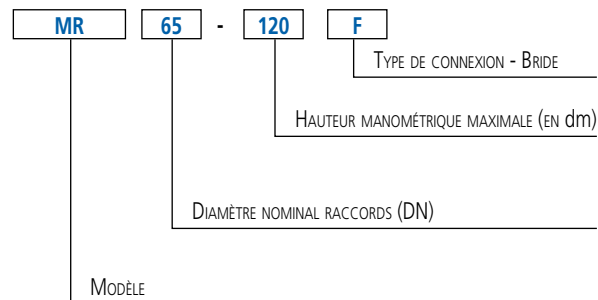

MR B 65-70 F

CIRCULATEURS POUR EAU CHAUDE SANITAIRE

À brides



COURBE DE PERFORMANCES (selon ISO 9906 Annexe A)

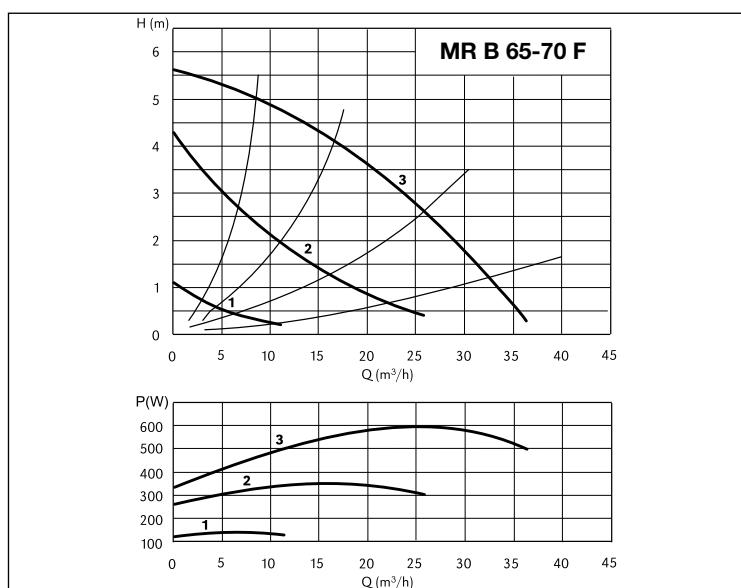

APPLICATIONS

Circulateur à rotor noyé de bouclage d'eau chaude sanitaire

DONNÉES TECHNIQUES

- 3 vitesses sélectionnables
- Tension d'alimentation 3~400V - 50 Hz
- Classe d'isolation H
- Indice de protection IP43
- Pression maximale de fonctionnement : 10 bar
- Température ambiante maximale : 40 °C
- Température du fluide de -10 à +65 °C

MATÉRIAUX

- Corps de pompe en bronze
- Roue en acier inox
- Arbre en acier inox
- Coussinet radial en graphite
- Chemise entrefer en acier inox AISI 316

LIQUIDES ADMIS

- Liquides clairs, propres, non agressifs et non explosifs, sans particules solides ou fibreuses

DIMENSIONS

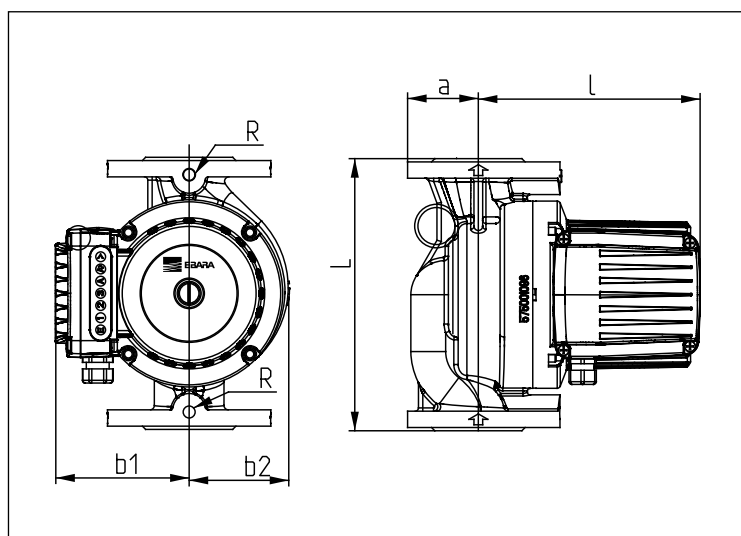

IDENTIFICATION

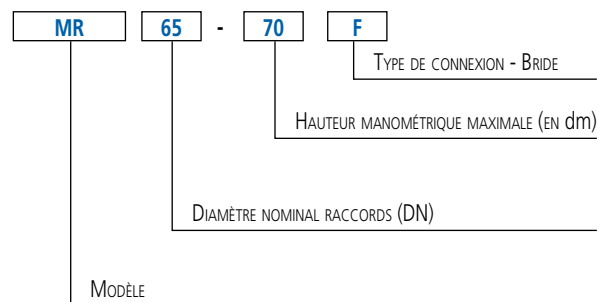

TABLEAU DES DIMENSIONS

Modèle	L	DN	b1	b2	l	a
MR B 65-70 F	340	65	160	123	252	80

CARACTÉRISTIQUES TECHNIQUES

Modèle	Entraxe [mm]	DN	Température du liquide (min - max °C)	PN [bar]	P1 max [W]	In max 3~400 V [A]	Pression minimale en aspiration [bar]			Poids [kg]
							50°C	80°C	110°C	
MR B 65-70 F	340	65	-10 +65	10	600	1,25	0,30	1,0	1,6	36,0